

CAIMAN

Мотопомпа P52D

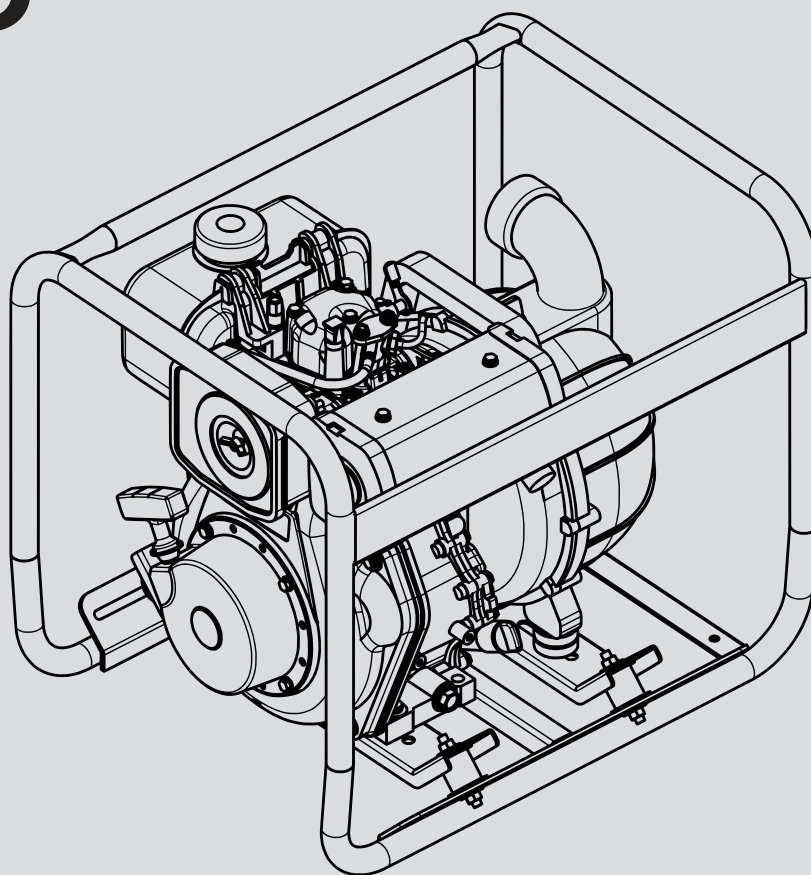

Инструкция по эксплуатации



Перед тем, как приступить к эксплуатации данного изделия, внимательно прочитайте настоящее руководство.

EAC

Введение

Благодарим за покупку насоса Caiman. Данное руководство содержит инструкции по эксплуатации и обслуживанию данной машины. Информация отвечает последним данным о насосе на момент печати руководства. Обратите особое внимание на следующие указания в тексте:



ВНИМАНИЕ

Потенциально опасная ситуация. Несоблюдение указаний может привести к серьезным травмам или даже смерти.



ПРЕДУПРЕЖДЕНИЕ

Несоблюдение этих указаний может привести к серьезным травмам пользователя.

ПРИМЕЧАНИЕ

Указание на полезную информацию.

В случае возникновения дополнительных вопросов по оборудованию обратитесь в авторизованный сервисный центр Caiman.



ВНИМАНИЕ

Для обеспечения безопасной и эффективной работы насоса необходимо соблюдать рекомендации по эксплуатации и использовать насос по назначению. Перед первым запуском внимательно ознакомьтесь с руководством по эксплуатации. Несоблюдение указаний может повлечь за собой повреждение насоса или нанесение вреда здоровью пользователя.

Оглавление

Введение.....	3
Рисунки.....	4
Основные узлы.....	6
1. Знаки безопасности и их значение.....	7
2. Меры безопасности.....	8
3. Подготовка к работе.....	10
4. Соединения шлангов.....	12
5. Проверка и запуск.....	14
6. Остановка насоса.....	16
7. График работ по техническому обслуживанию.....	17
8. Инструкции по техническому обслуживанию.....	18
9. Подготовка к длительному хранению.....	20
10. Устранение неисправностей.....	21
11. Аксессуары и опции.....	22
12. Запасные части.....	22
13. Технические характеристики.....	23
Гарантия.....	24

CAIMAN



Рис. 01



Рис. 07

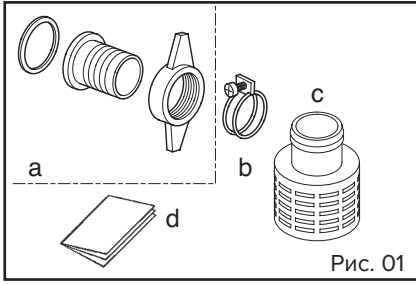

Рис. 13

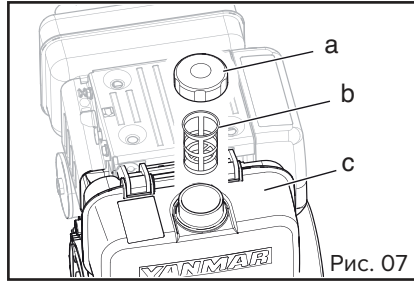

Рис. 02

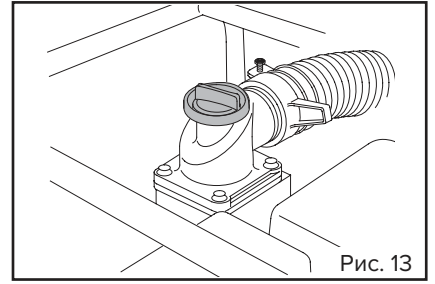

Рис. 08

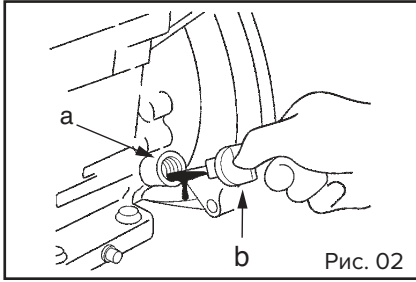

Рис. 14

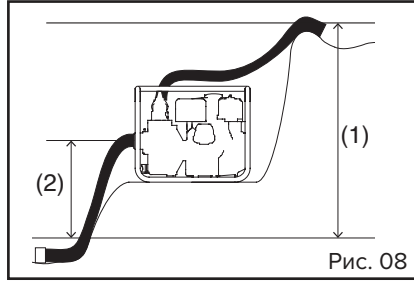

Рис. 03

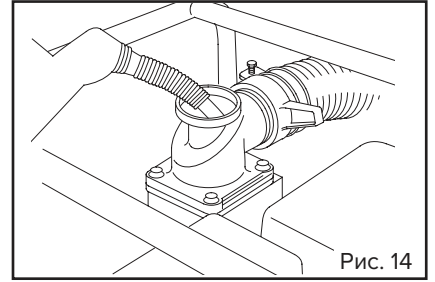

Рис. 09

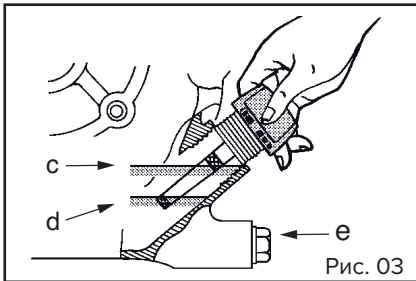

Рис. 15

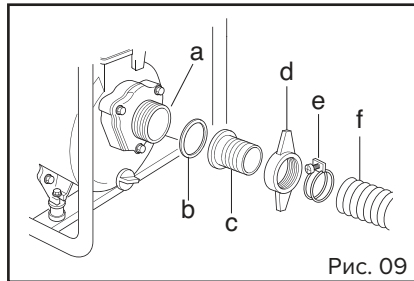

Рис. 04

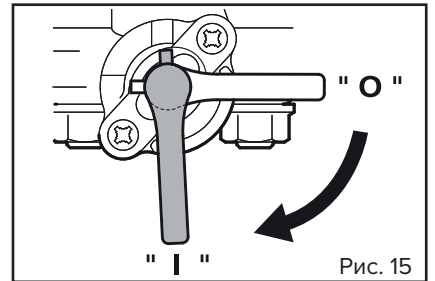

Рис. 10

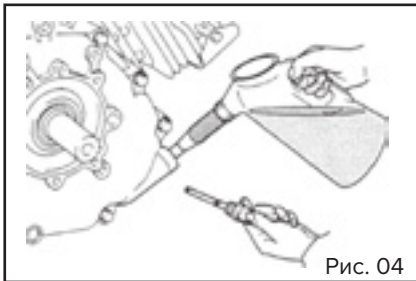

Рис. 16

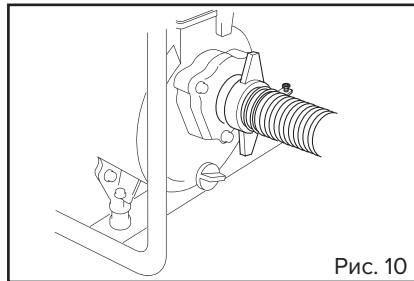

Рис. 05

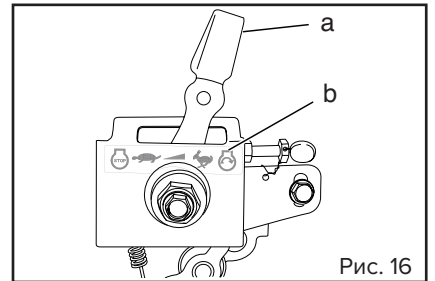

Рис. 11

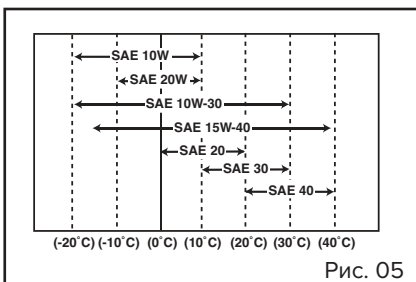

Рис. 17

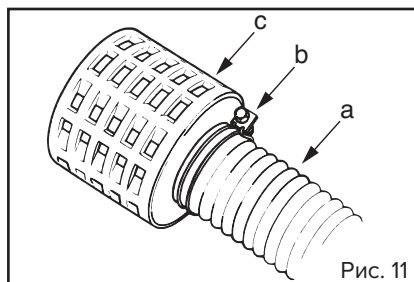

Рис. 06

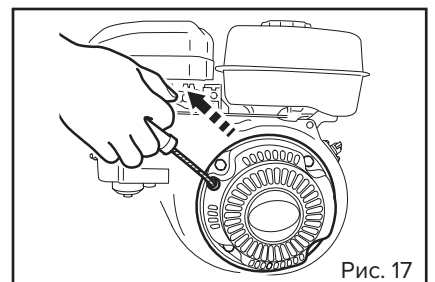

Рис. 12

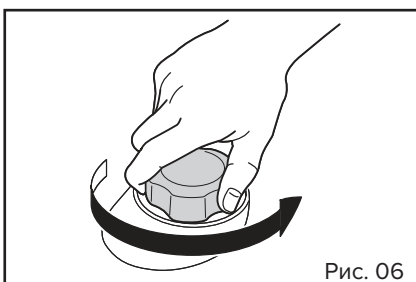

Рис. 18

CAIMAN

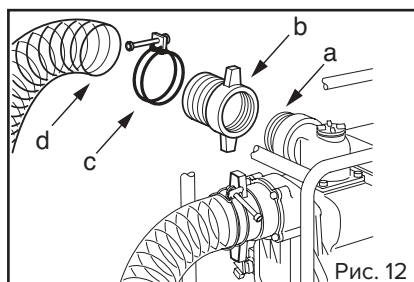

Рис. 19

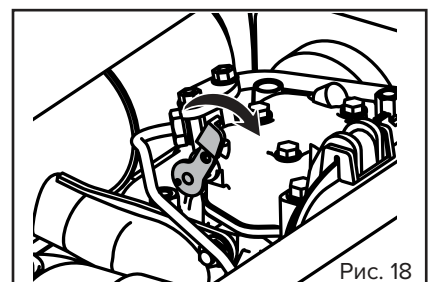

Рис. 25

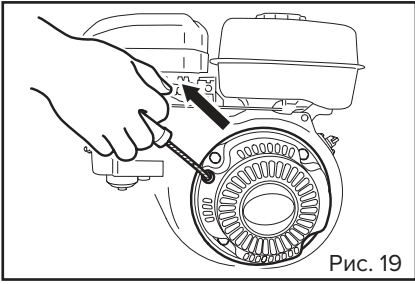

Рис. 30

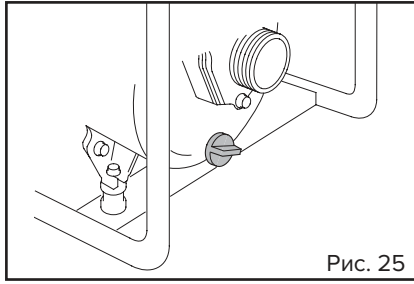

Рис. 20

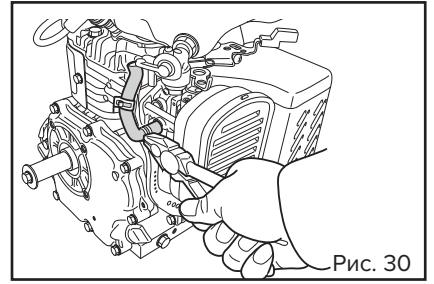

Рис. 26

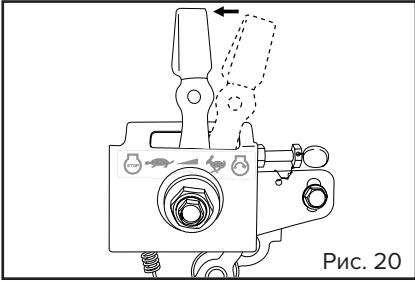

Рис. 31

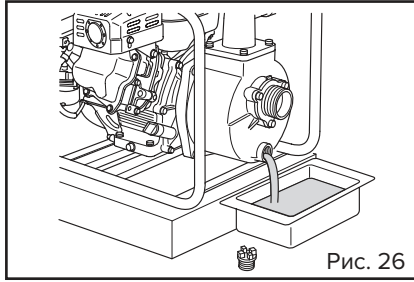

Рис. 21

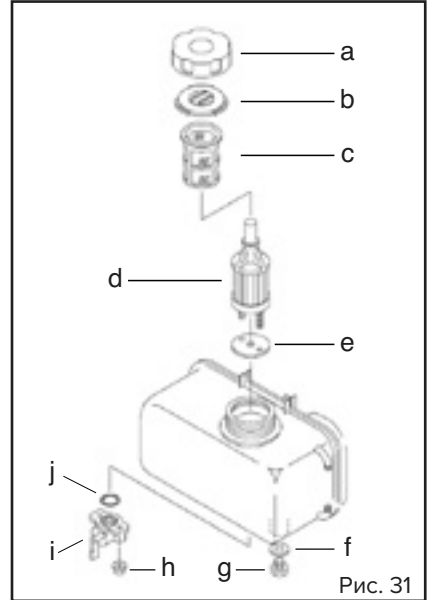

Рис. 27

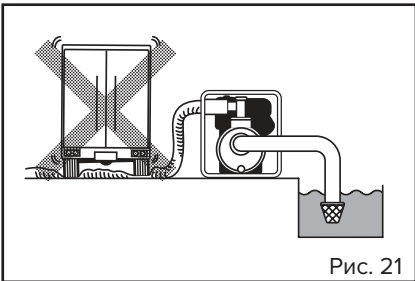

Рис. 32

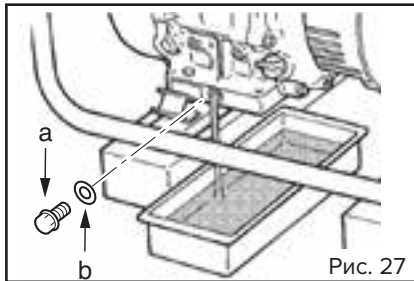

Рис. 22

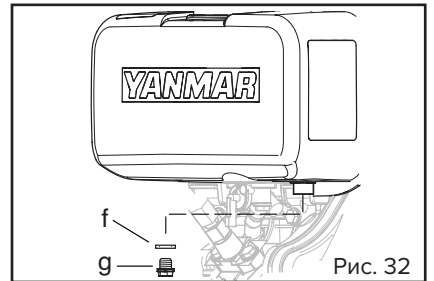

Рис. 28

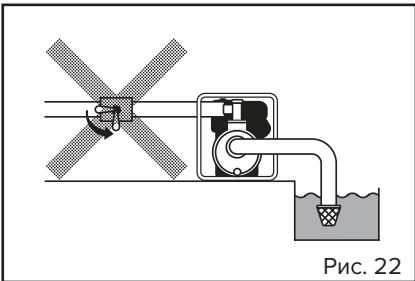

Рис. 33

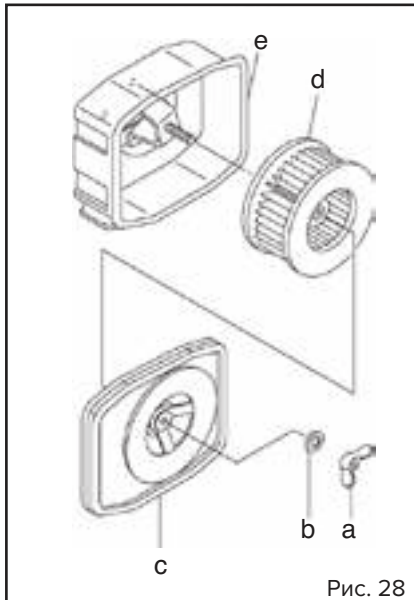

Рис. 23

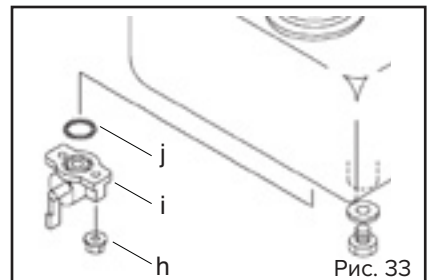

Рис. 24

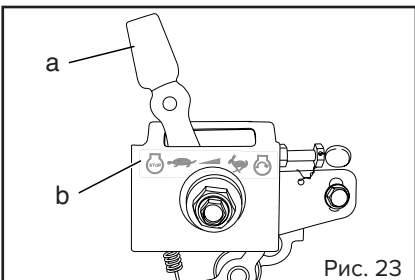

Рис. 29

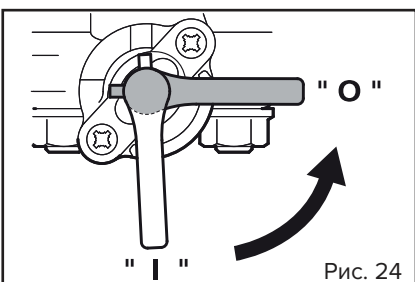

Рис. 34

Основные узлы

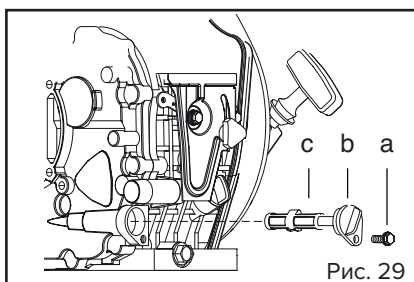

P52D

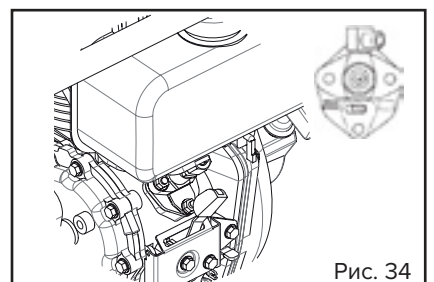
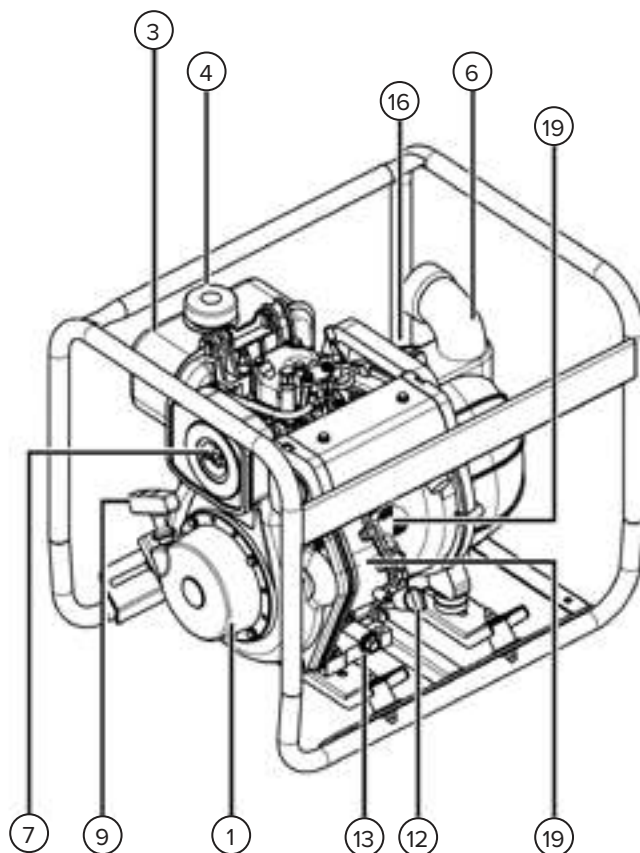
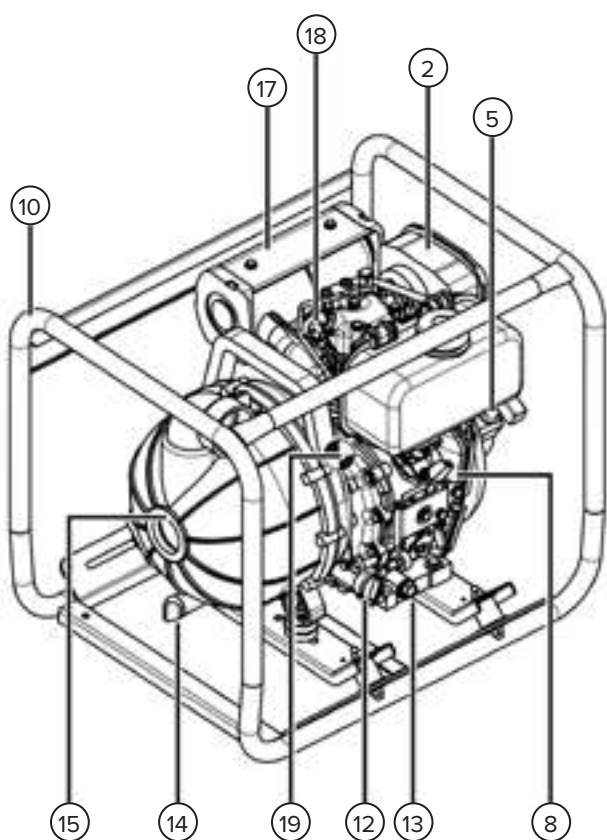
- | | |
|-------------------------------|---------------------------------|
| 1. Ручной стартер | 11. Серийный номер |
| 2. Двигатель | 12. Масляный щуп |
| 3. Топливный бак | 13. Отверстие слива масла |
| 4. Крышка топливного бака | 14. Отверстие слива воды |
| 5. Топливный кран | 15. Всасывающий канал |
| 6. Канал подачи | 16. Заливочное отверстие |
| 7. Воздушный фильтр | 17. Глушитель выхлопной системы |
| 8. Рычаг управления скоростью | 18. Рычаг сброса давления |
| 9. Рычаг ручного стартера | 19. Центр тяжести |
| 10. Основная рама | |

1. Знаки безопасности и их значение

В соответствии со стандартами ISO в тексте руководства и на корпусе оборудования используются следующие знаки безопасности:



Ознакомьтесь с руководством пользователя



Закройте топливный кран, когда двигатель не работает



Держитесь на безопасном расстоянии от горячих поверхностей



Проверьте крепления и шланг на наличие течи



Выхлопные газы опасны для здоровья. Не эксплуатируйте насос в закрытом помещении



Не курите и не разводите открытый огонь вблизи насоса



Остановите работу двигателя перед заправкой



Горячая поверхность! Не прикасайтесь



ВЫСОКАЯ СКОРОСТЬ



ДИЗЕЛЬ



ХОЛОСТОЙ ХОД



Моторное масло



START (Запуск двигателя)



Заправка маслом



STOP (Остановка двигателя)



Защита ушей

2. Меры безопасности

- Не используйте насос вблизи легковоспламеняющихся веществ. Возможен риск возникновения пожара или взрыва.
- Не заправляете топливный бак во время работы двигателя. Запрещено курить или разводить открытый огонь вблизи насоса. При заправке следите за тем, чтобы топливо не переливалось через край топливного бака и не оставалось на корпусе двигателя или полу. Если топливо пролилось, тщательно вытрите остатки и дождитесь его полного высыхания перед повторным запуском.
- Не храните горючие вещества рядом с насосом – топливо, спички, взрывоопасный порошок, одежду, смоченную маслом, солому, отходы и другие легковоспламеняющиеся продукты.
- НИКОГДА не распыляйте легковоспламеняющиеся жидкости рядом с насосом. Перед транспортировкой или ремонтом насоса необходимо предварительно СЛИТЬ остатки топлива и ЗАКРЫТЬ топливный бак. НИКОГДА не храните насос рядом с духовками, горелками, водонагревателями, сушилками и любым другим оборудованием, которое может выделять легковоспламеняющиеся пары топлива.
- Жидкое топливо является легковоспламеняющимся и взрывоопасным продуктом. Возникновение пожара или взрыва может привести к серьезным травмам и даже смерти.
- Во время работы двигателя выделяется окись углерода – бесцветный ядовитый газ. Некоторые химические вещества или моющие средства могут нанести вред при вдыхании или проглатывании, а также вызвать тошноту, обморок или отравление. Вдыхание угарного газа может вызвать тошноту, обморок и даже смерть.
- ВСЕГДА используйте насос только на ОТКРЫТОМ ВОЗДУХЕ. В случае необходимости воспользуйтесь средствами защиты для органов дыхания. При использовании индивидуальных средств защиты внимательно ознакомьтесь с инструкциями по применению.
- При эксплуатации насос должен находиться на ровной горизонтальной поверхности. В противном случае возникает риск дополнительной вибрации насоса. Если при эксплуатации насос передвигается или наклоняется, это может привести к переливанию топлива и вызвать потенциально опасную ситуацию. При наклоне насоса более чем 20°, двигатель насоса плохо смазывается, что может привести к повреждению деталей даже при достаточном уровне масла.
- Во время эксплуатации двигатель насоса сильно нагревается и остается горячим после остановки. Следите за тем, чтобы вблизи насоса не было легковоспламеняющихся материалов. Держитесь на безопасном расстоянии от горячих частей двигателя, в особенности глушителя. В противном случае высок риск получения серьезных повреждений. Дождитесь полного остывания насоса перед началом технических работ.



CAIMAN

- Ручной стартер и вращающиеся части насоса могут стать причиной затягивания волос, одежды или аксессуаров (воротники, шнурки и т.д.). ЗАПРЕЩЕНО носить свободную одежду, украшения и распущенные длинные волосы при эксплуатации насоса.
- Все вращающиеся части насоса должны быть защищены предохранительными устройствами в соответствии с Директивой о безопасности машин и оборудования. Не включайте насос после снятия предохранительных устройств.
- Следите за тем, чтобы при эксплуатации насоса в рабочей зоне не было детей и посторонних лиц. Соблюдайте указания знаков безопасности. Храните руководство пользователя в надежном месте.
- Убедитесь, что при эксплуатации насоса применяются необходимые инструкции. Несоблюдение инструкций может повлечь за собой угрозу жизни и здоровью.
- Всегда сливайте жидкость из насоса, в противном случае оборудование может быть повреждено при низкой температуре $<0^{\circ}$.
- При эксплуатации насоса рекомендуется использовать средства индивидуальной защиты для ушей.



3. Подготовка к работе



ВНИМАНИЕ

- Ознакомьтесь с мерами безопасности во избежание риска возгорания.
- Убедитесь, что рядом с насосом нет легковоспламеняющихся материалов.
- Запрещено курить и разводить огонь рядом с насосом.
- Насос должен находиться на расстоянии не менее 1 м от стен здания.
- Не перекрывайте поступление воздуха к двигателю.
- Используйте насос только на открытом воздухе.

3.1 Комплектующие

Насос поставляется со следующими комплектующими:

- 2 шланговых соединителя [Рис. 01 (а)]:
 - 1 стопорная гайка;
 - 1 соединительная муфта шланга;
 - 1 уплотнительная шайба.
- 3 хомута для шлангов [Рис. 01 (b)].
- 1 фильтрующий элемент [Рис. 01 (c)].
- 1 инструкция по эксплуатации [Рис. 01 (d)].

3.2 Проверка уровня моторного масла



ВНИМАНИЕ

- Никогда не вынимайте масляный щуп во время эксплуатации насоса.
- Не заливайте масло во время эксплуатации насоса.
- Запрещено курить или разводить открытый огонь вблизи насоса во время заливки масла. В противном случае высок риск возгорания.

Убедитесь, что насос стоит на ровной устойчивой поверхности.

1. Отвинтите и извлеките масляный щуп [Рис. 02 (b)].
2. Очистите масляный щуп с помощью ткани и установите его на место.
Для проверки уровня масла не нужно ввинчивать масляный щуп в отверстие.
3. Если уровень масла ниже минимального допустимого уровня [Рис. 03 (d)], долейте необходимое количество масла в картер [Рис. 05] до максимального уровня [Рис. 03 (c)].

Емкость картера (максимальный уровень) P52D – 0,8 л.

ПРИМЕЧАНИЕ Замените масло в случае его загрязнения (см. ИНСТРУКЦИИ ПО ТЕХНИЧЕСКОМУ ОБСЛУЖИВАНИЮ).

Рекомендованное масло для двигателя

Рекомендуется использовать масла марки **Motul 4100 TURBOLIGHT 15W-40** или масло класса **SE** и выше (по классификации API).

Рекомендуется использовать масло **SAE 10W-30** or **15W-40** при эксплуатации оборудования в нормальных условиях. При использовании масла выберите правильную вязкость с учетом температуры окружающей среды и сезона [Рис. 05].

3.3 Проверка уровня топлива (дизельное топливо)



ВНИМАНИЕ

- Не открывайте крышку топливного бака во время эксплуатации двигателя или сразу после его остановки.
- Перед заправкой дождитесь полного остывания двигателя.
- Запрещено курить и разводить огонь вблизи насоса во время его заправки. В противном случае высок риск возгорания.



ПРЕДУПРЕЖДЕНИЕ

Заправляйте бак на открытом воздухе.
Не переполняйте бак. Оставьте место для испарения топлива.

1. Убедитесь, что насос стоит на ровной устойчивой поверхности.
2. Закройте топливный кран перед заправкой бака.
3. Откройте крышку бака [Рис. 06].
4. Проверьте уровень топлива (ДИЗЕЛЬНОЕ ТОПЛИВО). Если уровень топлива недостаточный, долейте необходимое количество топлива.

Емкость топливного бака (ДИЗЕЛЬНОЕ ТОПЛИВО) P52D – 2.4 л.

ПРИМЕЧАНИЕ Перед заправкой двигателя необходимо установить фильтр на заправочное отверстие (Рис. 07) во избежание попадания пыли, грязи и посторонних предметов в топливный бак.



ПРЕДУПРЕЖДЕНИЕ

Тщательно вытрите пролитое топливо и дождитесь полного высыхания его остатков перед запуском насоса.

Рекомендованное топливо (дизельное топливо)

Не используйте топливо для бытового отопления. Рекомендуется использовать автомобильное дизельное топливо, соответствующее стандартам:

ЕС	EN590:96
Международный стандарт	ISO 8217 DMX
США	No. 2-D, No. 1-D, ASTM D975-94
Великобритания	BS 2869-A1 or A2

3.4 Обслуживание компонентов

Перед запуском насоса необходимо проверить:

- Топливные трубки на наличие течи;
- Затяжку винтов и гаек;
- Запчасти на наличие дефектов и повреждений;
- Место размещения насоса.

3.5 Место размещения насоса

Для наиболее эффективной работы насоса необходимо расположить его рядом с источником воды и использовать шланги. Не рекомендуется использовать слишком длинные шланги. При соблюдении этих условий насос будет работать с максимальной производительностью и наименьшим временем всасывания [Рис. 08].

Длина, тип и размер шлангов может повлиять на производительность насоса. Расположение насоса в непосредственной близости от источника воды позволит сократить время прокачки.

4. Соединения шлангов

Перед запуском двигателя необходимо:

- Проверить состояние труб;
- Проверить уплотнительную шайбу на наличие дефектов;
- Проверить фильтрующий элемент на наличие дефектов и убедиться, что он правильно установлен на всасывающем шланге.

Для обеспечения максимальной производительности насоса необходимо, чтобы длина всасывающих и нагнетательных шлангов была не больше необходимой. Расположите насос в непосредственной близости к источнику воды. Время прокачки пропорционально длине шлангов.

Для обеспечения максимальной производительности насоса необходимо учитывать диаметр всасывающего и нагнетательного шлангов.

	P52D
Диаметр всасывающего шланга	50 мм
Диаметр нагнетательного шланга	50 мм

4.1 Всасывающий шланг

ПРИМЕЧАНИЕ Всасывающий шланг должен быть изготовлен из прочного материала, чтобы не было перегибов.

1. Установите соединительную муфту шланга [Рис. 09 (с) и (d)] на всасывающем патрубке [Рис. 09 (а)]. Не забудьте установить уплотнительную шайбу [Рис. 09 (b)] между всасывающим патрубком и соединительной муфтой шланга. Затяните соединения;
2. Ослабьте хомут [Рис. 09 (е)] и поместите его на конец всасывающего шланга [Рис. 09] (f);
3. Наденьте всасывающий шланг на соединительную муфту шланга и затяните хомут [Рис. 10];
4. Закрепите фильтрующий элемент [Рис. 11 (с)] на другом конце всасывающего шланга [Рис. 11 (а)] с помощью прилагаемого хомута [Рис. 11 (b)].



ПРЕДУПРЕЖДЕНИЕ

Перед прокачкой воды обязательно устанавливайте фильтрующий элемент для предотвращения загрязнения и повреждения насоса посторонними предметами.

ПРИМЕЧАНИЕ Убедитесь, что шланг не имеет сужений и перегибов.

4.2 Нагнетательный шланг

1. Установите соединительную муфту шланга [Рис. 12 (b)] на нагнетательном патрубке [Рис. 12 (а)]. Не забудьте установить уплотнительную шайбу между нагнетательным патрубком и соединительной муфтой шланга. Затяните соединения.
2. Ослабьте хомут [Рис. 12 (с)] и поместите его на конец нагнетательного шланга [Рис. 12 (d)].
3. Наденьте нагнетательный шланг [Рис. 12 (d)] на соединительную муфту шланга и затяните хомут.



ПРЕДУПРЕЖДЕНИЕ

- Затяните муфту и хомуты, чтобы не допустить возникновения протечек. Если всасывающий шланг слабо затянут, это может повлиять на производительность насоса.
- Затяните хомуты, чтобы не допустить разъединения шлангов под высоким давлением.
- Убедитесь, что нагнетательный шланг не имеет сужений и перегибов.

5. Проверка и запуск



ВНИМАНИЕ

Внимательно ознакомьтесь с разделами «Меры безопасности» и «Подготовка к работе» данного руководства пользователя.



ПРЕДУПРЕЖДЕНИЕ

Убедитесь, что насос стоит на ровной устойчивой поверхности.

5.1 Заливка насоса

Данный насос является самовсасывающим. Самовсасывающему насосу не нужны подкачивающие насосы на линии всасывания. **Необходимо предварительно залить в корпус насоса воду.**



ПРЕДУПРЕЖДЕНИЕ

- Не запускайте насос без воды. В противном случае произойдет перегрев оборудования.
- Продолжительная работа насоса без воды может привести к разрушению уплотнений насоса.
- Если насос работал без воды, необходимо остановить его и дождаться полного остывания. Затем необходимо залить в насос воду.

Перед запуском двигателя необходимо заполнить насос водой:

1. Открутите крышку заливного отверстия [Рис. 13].
2. Наполните насос чистой водой [Рис. 14].
3. Закрутите крышку заливного отверстия.



ПРЕДУПРЕЖДЕНИЕ

- Не откручивайте крышку заливного отверстия во время эксплуатации насоса. Это может привести к повреждению оборудования и нанести вред здоровью пользователя.
- Никогда не запускайте насос без воды, чтобы не допустить перегрева оборудования.

5.2 Запуск насоса



ПРЕДУПРЕЖДЕНИЕ

- Убедитесь, что всасывающий шланг правильно присоединен к всасывающему патрубку;
- Убедитесь, что нагнетательный шланг правильно присоединен к нагнетательному патрубку;
- Убедитесь, что на всасывающем шланге установлен фильтрующий элемент;
- Убедитесь, что всасывающий шланг подсоединен к источнику воды;
- Убедитесь, что всасывающий и нагнетательные шланги не имеют перегибов и сужений;
- Убедитесь, что в насосе есть вода.

Перед запуском насоса:

1. Откройте топливный кран [Рис. 15].
2. Установите переключатель в положение ON (ЗАПУСК) [Рис. 16].
3. Плавно потяните за ручку стартера до момента сопротивления [Рис. 17]. Верните стартер в исходное положение
4. Поместите рычаг сброса давления в исходное положение [Рис. 18].
5. Резко потяните за ручку стартера [Рис. 19].



ПРЕДУПРЕЖДЕНИЕ

Не вытягивайте трос полностью и не отпускайте его резко. В противном случае можно повредить корпус оборудования и ручку стартера.

6. После запуска двигателя поместите рычаг регулятора скорости в среднее положение [Рис. 20].

ПРИМЕЧАНИЕ Если двигатель не запускается, обратитесь в авторизованный сервисный центр Caiman.

Номинальная скорость

После запуска двигателя необходимо сделать следующее:

1. Включите режим холостого хода на 1 минуту.
2. Поместите регулятор скорости в положение «быстро» для начала работы. [Рис. 16]
3. Отрегулируйте скорость подачи насоса.

ПРИМЕЧАНИЕ Расход топлива зависит от количества оборотов двигателя. Расход увеличивается при перемещении регулятора скорости в положение «быстро». При переведении регулятора скорости в положение холостого хода расход топлива уменьшается.

Эксплуатация насоса



ПРЕДУПРЕЖДЕНИЕ

Не допускайте перегибов всасывающего и нагнетательного шлангов.
Следите за тем, чтобы шланги не были случайно повреждены транспортными средствами [Рис. 21].

6. Остановка насоса



ВНИМАНИЕ

- Перед разъединением водопроводной системы убедитесь, что насос выключен.
- Никогда не разъединяйте водопроводную систему во время эксплуатации насоса.



ПРЕДУПРЕЖДЕНИЕ

Если нагнетательный шлаг оборудован клапаном, необходимо сначала остановить двигатель, а затем закрыть клапан [Рис. 22].

Остановка двигателя

1. Поместите регулятор скорости в положение холостого хода на 1 минуту, а затем в положение остановки [Рис. 23].
2. Закройте топливный кран [Рис. 24].
3. Плавно потяните ручку стартера до момента сопротивления. Верните ручку стартера в исходное положение [Рис. 17].

Эксплуатация насоса при низких температурах ($\leq 0^{\circ}\text{C}$)

После остановки двигателя необходимо:

1. Открутить крышку сливного отверстия насоса [Рис. 25].
2. Слить воду из корпуса насоса [Рис. 26].
3. Слить воду из всасывающего и нагнетательного шлангов.

7. График работ по техническому обслуживанию



ПРЕДУПРЕЖДЕНИЕ

График работ применим при эксплуатации насоса в нормальных условиях. При эксплуатации насоса в грязной и пыльной среде необходимо проводить ТО более часто.

ПРИМЕЧАНИЕ

- Виды работ, которые могут быть проведены пользователем.
- Виды работ, для проведения которых нужны специальные инструменты. Необходимо обратиться к квалифицированным специалистам за помощью.

Виды работ	Регулярность						
	8 ч (каждый день)	50 ч	200 ч	400 ч	500 ч	1000 ч	1500 ч
Проверить все комплектующие в соответствии с разделом «Подготовка к работе»	○						
Проверить затяжку болтов, гаек и винтов	○						
Проверить уровень масла и долить при необходимости	○						
Заменить моторное масло (через 20 часов после первого запуска)			○				
Проверить воздушный фильтр			○				
Заменить воздушный фильтр (через 20 часов после первого запуска)				○			
Проверить соединения насоса и двигателя		○					
Проверить уплотнения на соединениях	○						
Слить воду, очистить фильтр и топливный кран		○					
Заменить топливный фильтр						●	
Заменить топливные трубки							●
Очистить нагар с головки цилиндров и поверхности поршня					●		
Контроль и регулировка зазора клапанов				●			
Заменить антивибрационные крепления						●	
Переборка двигателя (при необходимости)						●	
Проверить обратные клапаны					○		
Открыть корпус насоса и почистить его			○				
Проверить глушитель выхлопа	○						
Заменить масляный фильтр (через 20 часов после первого запуска)				○			
Слить топливо и очистить топливный бак			○				
Проверить обороты двигателя (при первом запуске)			○				
Проверить компрессию двигателя						●	
Проверить топливный насос высокого давления							●

8. Инструкции по техническому обслуживанию

8.1 Замена моторного масла

Замену моторного масла необходимо проводить через 20 часов после первого запуска и затем каждые 200 часов работы насоса. Перед заменой масла необходимо найти способ утилизации отработанного масла. Запрещено сливать масло в канализацию, почву или водоемы. Предварительно ознакомьтесь с местными нормами по утилизации и защите окружающей среды, в которых содержатся необходимые инструкции.

1. Установите двигатель на ровную поверхность.
2. Запустите двигатель и подождите 1 минуту.
3. Заглушите двигатель.
4. Открутите масляный щуп заливного отверстия [Рис. 02].
5. Установите емкость под сливное отверстие [Рис. 27].
6. Открутите пробку сливного отверстия [Рис. 03 (e) и Рис. 27].
7. Дождитесь, пока масло стечет полностью [Рис. 27].
8. Установите пробку сливного отверстия и закрутите [Рис. 03 (e)].
9. Залейте в двигатель масло [Рис. 04] до максимального уровня [Рис. 03 (c)].
10. Установите масляный щуп на место и закрутите его [Рис. 02 (b)].



ВНИМАНИЕ

- Никогда не превышайте максимально допустимый уровень масла [Рис. 03 (c)].
- Уровень масла должен быть в пределах допустимых значений – ниже максимального уровня [Рис. 03 (c)] и выше минимального уровня [Рис. 03 (d)].

ПРИМЕЧАНИЕ

Используйте масло высокого качества. Использование загрязненного масла низкого качества сокращает срок работы двигателя.

8.2 Замена масляного фильтра

Замену масляного фильтра необходимо проводить через 20 часов после первого запуска и затем каждые 400 часов работы насоса.

1. Открутите болт крепления масляного фильтра [Рис. 29 (a)].
2. Снимите пробку масляного фильтра [Рис.29 (b)], а затем снимите фильтр [Рис. 29 (c)].
3. Очистите фильтр или замените при наличии повреждений.
4. Поместите фильтр на место.
5. Поместите пробку фильтра на место.
6. Зафиксируйте болт крепления [Рис. 29 (a)].
7. Замените моторное масло в соответствии с Разделом «8.1. ЗАМЕНА МОТОРНОГО МАСЛА».



ПРЕДУПРЕЖДЕНИЕ

Утилизируйте отработанное масло в соответствии с применимыми нормами. Рекомендуется слить масло в емкость и сдать в специализированный центр для дальнейшей переработки. Запрещено сливать масло в канализацию, почву и водоемы.

ПРИМЕЧАНИЕ Используйте масло высокого качества. Использование загрязненного масла низкого качества может привести к повреждению двигателя.

8.3 Обслуживание воздухоочистителя

ПРИМЕЧАНИЕ Воздушный фильтр всегда должен быть чистым. Использование грязного фильтра, неправильная установка фильтра и несоблюдение указаний по техническому обслуживанию может привести к повреждению насоса и вызвать износ двигателя.



ПРЕДУПРЕЖДЕНИЕ

Не рекомендуется очищать воздушный фильтр авиационным топливом, бензином или топливом для бытового отопления.

Воздушный фильтр

1. Снимите крепление крышки [Рис. 28 (a)] и шайбу [Рис. 28 (b)].
2. Снимите крышку воздушного фильтра [Рис. 28 (c)].
3. Снимите картридж и проверьте его состояние.

ПРИМЕЧАНИЕ Картридж не подлежит очистке. Его необходимо менять каждые 200 часов.

4. Очистите крышку [(c) Рис. 28] и корпус воздушного фильтра [Рис. 28 (e)].
5. Соберите воздушный фильтр в обратном порядке [Рис. 28 (a, b, c, d)].

ПРИМЕЧАНИЕ Используйте только оригинальные запасные части

8.4 Слив топлива из топливного бака

1. Поставьте емкость под сливное отверстие.
2. Снимите крышку топливного бака [Рис. 06].
3. Снимите пробку сливного отверстия [Рис. 31 (g) и Рис. 32] и уплотнительную шайбу [Рис. 31 (f) и Рис. 32]. Слейте топливо.
4. Установите на место пробку сливного отверстия и уплотнительную шайбу.

8.5. Замена топливного фильтра (дизельный)

Замену топливного фильтра необходимо проводить каждые 1000 часов работы.

1. Слейте топливо из топливного бака.
2. Открутите две гайки с топливного крана [Рис. 31 (h)].
3. Извлеките уплотнительное кольцо [Рис. 31 (j)].
4. Извлеките топливный фильтр и муфту, которая находится внутри топливного бака [Рис. 31 (d) и (e)].
5. Замените фильтр и муфту.
6. Замените уплотнительное кольцо и соберите топливный кран.

ПРИМЕЧАНИЕ За оказанием данной услуги обратитесь в ближайший авторизованный сервисный центр Caiman.

8.6 Замена топливных трубок

- Замену топливных трубок необходимо проводить каждые 2 года или 1500 часов работы [Рис. 30].
- В случае обнаружения утечки немедленно замените топливные трубки.

ПРИМЕЧАНИЕ За оказанием данной услуги обратитесь в ближайший авторизованный сервисный центр Caiman.

8.7 Проверка болтов, винтов и гаек

- Необходимо регулярно проводить затяжку болтов и гаек.
- Убедитесь, что нет утечки масла.
- Убедитесь, что нет утечки воды в местах соединений.

9. Подготовка к длительному хранению



ПРЕДУПРЕЖДЕНИЕ

Перед помещением насоса на длительное хранение убедитесь, что внутри не осталось воды. Осадки и минералы на стенках насоса могут привести к повреждениям.

Перед тем как поместить насос на хранение сроком не менее 30 дней, необходимо сделать следующее:

9.1 Слив водяного контура

1. Извлеките пробку сливного отверстия и слейте содержимое водяного контура [Рис. 25 и Рис. 26].
2. Извлеките пробку заливного отверстия [Рис. 13].
3. Промойте корпус насоса чистой водой.
4. Дождитесь полного высыхания насоса.
5. Установите пробки на место.

9.2 Слив моторного масла

Замените старое масло на новое (см. Раздел 8.1).

9.3 Слив топливного контура (дизель)

Слейте топливо из топливного контура (см. Раздел 8.4).

9.4 Очистка

1. Очистите насос тканью, пропитанной маслом.
2. Плавно потяните за ручку стартера, пока не почувствуете сопротивление (в этот момент клапаны находятся в закрытом состоянии, что помогает предотвратить процесс окисления) и оставьте двигатель в таком положении.
3. Хранить насос нужно в чистом сухом помещении с хорошей вентиляцией воздуха.

10. Устранение неисправностей

При возникновении проблем с запуском двигателя насоса обратитесь к таблице ниже. Если после применения данных указаний устранить неисправность не удалось, обратитесь в авторизованный сервисный центр Caiman для получения дальнейших инструкций.

Двигатель не запускается:

Проверьте положение регулятора скорости [Рис.15]	Поместите регулятор скорости в положение RUN
Убедитесь, что топливный кран открыт [Рис.15]	Откройте топливный кран, если он закрыт
Проверьте уровень топлива	Долейте необходимое количество топлива
Проверьте топливный насос высокого давления	Свяжитесь с дилером Caiman

Внезапная остановка двигателя:

Недостаточное количество топлива	Долейте необходимое количество топлива
----------------------------------	--

Недостаток мощности двигателя:

Засорился воздушный фильтр	Замените фильтрующий элемент
----------------------------	------------------------------

Двигатель работает с перебоем при нагрузке:

Недостаточная скорость двигателя	Поместите регулятор скорости в положение «БЫСТРО»
----------------------------------	---

Двигатель выделяет выхлопные газы белого цвета:

Перегрузка двигателя	Уменьшите нагрузку
Недостаточно воздуха для горения	Очистите или замените фильтрующий элемент
Топливо неподходящей марки	Используйте рекомендованную марку топлива (см. стр. 12)
Неисправен топливный насос высокого давления	Свяжитесь с дилером Caiman
Неправильный зазор клапанов	Свяжитесь с дилером Caiman

Двигатель выделяет выхлопные газы черного цвета:

Топливо неподходящей марки	Используйте рекомендованную марку масла (см. стр. 11)
Неисправен топливный насос высокого давления	Свяжитесь с дилером Caiman
Неправильное время подачи топлива	Свяжитесь с дилером Caiman
Двигатель сжигает моторное масло	Свяжитесь с дилером Caiman

ПРИМЕЧАНИЕ Если после применения данных указаний устранить неисправность не удалось, обратитесь в авторизованный сервисный центр Caiman для получения дальнейших инструкций.

Неисправности, связанные с работой насоса:

- Не повышается давление.
- Прерывистое давление.
- Скачки давления.
- Низкий расход воды.

Насос всасывает воздух	Проверить нагнетательный шланг на наличие повреждений
Заблокирована подача воды	Прочистите засор
Всасывающий шланг пережат	Расправьте шланг
Повреждение всасывающего и нагнетательного шлангов	Устраните повреждения

ПРИМЕЧАНИЕ Если после применения данных указаний не удалось запустить насос, обратитесь в авторизованный сервисный центр Саіман для получения дальнейших инструкций.

11. Аксессуары и опции

Аксессуары

- 2 муфты для соединения шлангов.
- 3 хомута для шлангов.
- 1 фильтрующий элемент.
- 1 инструкция в бумажном виде.

Опции

- Всасывающий шланг.
- Нагнетательный шланг.
- Муфта пожарного рукава.

12. Запасные части

Используйте только оригинальные запчасти или их аналоги, рекомендованные производителем. Использование оригинальных запчастей обеспечивает безопасную и эффективную работу двигателя.

13. Технические характеристики

Тип насоса		Самовсасывающий
Диаметр всасывающего шланга Ø	мм	50 (2")
Диаметр нагнетательного шланга Ø	мм	50 (2")
Максимальный расход	л/мин	750
Максимальный расход	м ³ /ч	45
Давление	бар	3.8
Максимальный полный напор (1)	м	38
Максимальный напор на всасывающем патрубке (2)	м	8
Частицы (Ø отверстия фильтрующего элемента)	мм	6
Уровень звукового давления на рабочем месте	дБА	96
Уровень звуковой мощности (LwA)	дБА	107
Механическое уплотнение		Углеродно-керамическое
Модель двигателя		YANMAR L48
Тип двигателя		4-тактный дизельный
Топливо		Автомобильное дизельное топливо
Емкость топливного бака	л	2.4
Автономная работа		2 ч 20 мин
Размеры Д x Ш x В	мм	590 x 460 x 500
Сухой вес	кг	41

(1) и (2) см. Рис. 08.

Гарантийные обязательства

ГАРАНТИЙНЫЙ ПЕРИОД

Срок гарантии устанавливается в зависимости от области применения изделия, указанной в гарантийном талоне в графе «Область применения».

Изделие для Непрофессионального использования – это техника, предназначенная для ее использования потребителем (физическим лицом) исключительно для личных, семейных, домашних или иных нужд, не связанных с осуществлением предпринимательской деятельности, с нагрузкой не более 20 часов в месяц.

Изделие для Профессионального использования – это техника, предназначенная для ее использования потребителем (физическим лицом) исключительно для личных, семейных, домашних или иных нужд, не связанных с осуществлением предпринимательской деятельности, с нагрузкой не более 150 часов в месяц или для ее использования владельцем (физическим, юридическим лицом или индивидуальным предпринимателем) в предпринимательской деятельности или в иных целях, не связанных с личными, семейными, домашними и иным подобным использованием, за исключением сдачи техники в аренду, прокат. При этом под целями, не связанными с личным использованием, следует понимать, в том числе приобретение покупателем техники для обеспечения деятельности покупателя в качестве организации или гражданина-предпринимателя.

На изделия для профессионального использования, сдаваемые владельцем в прокат, аренду, гарантия устанавливается на срок 30 дней.

УСЛОВИЯ ГАРАНТИИ:

Гарантия относится только к производственным дефектам или дефектам материала, узлам и агрегатам.

Гарантийный срок начинается с даты покупки первым розничным покупателем или первым коммерческим пользователем и длится в течение указанного выше гарантийного периода.

Изделия для Профессионального использования требуют особого ухода и обслуживания. Техническое обслуживание таких изделий производится в порядке, установленном инструкцией по эксплуатации. ТО должно производиться специалистами авторизованных сервисных центров не менее 1 раза в течение 12 месяцев (плановое обслуживание), что подтверждается отметкой сервисного центра в настоящем гарантийном талоне. (В случае невыполнения или не своевременного выполнения ТО, если это явилось причиной возникновения неисправностей (дефектов) каких-либо узлов и агрегатов Изделия, Покупатель полностью теряет право на гарантию тех узлов и агрегатов, которые вышли из строя). Техническое обслуживание изделий для Непрофессионального использования производится в порядке, установленном инструкцией по эксплуатации, или должно производиться специалистами авторизованных сервисных центров 1 раз в течение 12 месяцев, что подтверждается отметкой сервисного центра в настоящем гарантийном талоне. (В случае невыполнения или не своевременного выполнения ТО, если это явилось причиной возникновения неисправностей (дефектов) каких-либо узлов и агрегатов. Изделия, Покупатель полностью теряет право на гарантию тех узлов и агрегатов, которые вышли из строя).

Естественный износ: Продукция требует технического обслуживания и периодической замены частей и узлов. Гарантийные обязательства не относятся к ремонту, необходимость которого возникает в результате естественного износа продукции или ее отдельных частей (свечи зажигания, накаливания, цепи, шины, фильтры, звездочки, все режущее оборудование, приводные ремни и детали, элементы крепления, натяжения, элементы трансмиссии и ходовой части, шланги, троса, шкивы и культиваторные фрезы) в процессе эксплуатации. Гарантия не распространяется на такие случаи, когда дефекты возникли в результате неправильного использования, отсутствия надлежащего технического обслуживания или когда повреждения произошли в процессе транспортировки, погрузочно-разгрузочных работ, складирования. Недостаточное техническое обслуживание: На срок службы продукции влияют условия, в которых она эксплуатируется, а также уход и техническое обслуживание, который она получает согласно инструкции по эксплуатации. Техническое обслуживание продукции (регулировка, чистка, замена расходных материалов, периодическое обслуживание и прочее), предусмотренное в инструкции по эксплуатации, не является гарантийным обязательством изготовителя (продавца) и оплачивается потребителем по расценкам авторизованного сервисного центра.

Информация о технически сложных товарах. Пункт 3 Перечня технических сложных товаров, утвержденного Постановлением Прави-

тельства РФ от 10.11.2011 г. № 924 включает тракторы, мотоблоки, мотокультиваторы, машины и оборудование для сельского хозяйства с двигателем внутреннего сгорания (с электродвигателем).

Согласно разъяснению Минпромторга России (письмо от 10.04.2012 г. № 08-693), к указанным машинам и оборудованию относятся: мотококосы, триммеры, кусторезы, газонокосилки, косилки для высокой травы; генераторы (бензиновые и дизельные); мотопомпы, электронасосы; бензопилы и электропилы; мойки высокого давления; дизельные, электрические и газовые нагреватели; снегоочистители роторные, малогабаритные (машины для уборки снега).

ГАРАНТИЙНЫЙ СРОК НЕ УСТАНАВЛИВАЕТСЯ НА:

1. Продукцию и детали продукции, в которые были внесены изменения или модификации, влияющие на безопасность, производительность или долговечность.

2. Ремонтные работы, неисправности и дефекты, возникшие в результате:

- Использования неоригинальных запасных частей и материалов.
- Нарушения инструкций и рекомендаций, указанных в руководстве по эксплуатации, в том числе в результате эксплуатации без надлежащего технического обслуживания;
- Заедания или поломки деталей, вследствие работы с недостаточным количеством смазочных материалов, а также использования несоответствующей марки масла.

- Подтекания карбюраторов, заклинивания клапанов, засорения топливо-проводов или иными неисправностями, вызванные использованием старого (более 30 дней хранения) или загрязненного топлива (бензина, дизельного топлива и т.д.).

- Неквалифицированного ремонта или регулировки присоединяемых деталей или узлов, муфт сцепления, трансмиссий и т.п.

- Повреждения или износа деталей, вызванных попаданием абразива (грязи), из-за неправильной сборки, нерегулярным уходом и нарушением условий эксплуатации.

- Повреждения деталей из-за превышения допустимых оборотов, перегрева, блокировки травой, грязью, мусором, чрезмерной вибрации, вызванной плохим закреплением или неадекватной балансировкой режущего оборудования.

3. Комплекующие и составные части инструмента, аксессуары.

- Все пластиковые / пластмассовые детали, навесное оборудование и пр.

- Детали, подверженные естественному износу (свечи зажигания, накаливания, цепи, шины, фильтры, звездочки, все режущее оборудование, приводные ремни и детали, элементы крепления, натяжения, элементы трансмиссии и ходовой части, шланги, троса, шкивы и культиваторные фрезы).

- Внешние механические, термические, аварийные, кислородные воздействия на инструмент, а также ненормированных нагрузок.

- Техническое обслуживание продукции (регулировка, чистка, замена расходных материалов, периодическое обслуживание и прочее), предусмотренное в инструкции по эксплуатации, не является гарантийным обязательством изготовителя (продавца) и оплачивается потребителем по расценкам авторизованного сервисного центра.

Гарантия исключает действия обстоятельств непреодолимой силы, находящиеся вне контроля производителя.

В соответствии с законом, на данное изделие изготовителем установлен срок службы 10 лет с момента продажи изделия магазином. Правила безопасности и эффективного использования изделия изложены в Инструкции по эксплуатации. По истечении установленного срока службы изготовитель не несет ответственности за безопасность изделия.

В случае несвоевременного извещения о выявленных неисправностях, продавец, импортер или уполномоченная организация вправе отказать полностью или частично от удовлетворения предъявляемых претензий (ст. 483 ГК РФ).

Использование инструмента потребителем признается акцептом условий настоящего договора присоединения (оферты) по дополнению и уточнению ответственности изготовителя (продавца) в отношении недостатков инструмента (ст. 438 ГК РФ).

Заводской брак определяется экспертной комиссией авторизованного сервисного центра.

EAC

Производитель:

Предприятия ВОРМС С.А.
20696 – Коллежьен, 77615 Марна Ла Валли,
Франция

Импортер комплектующих:

ООО «Дистрибьюторский Центр Юнисоо»
141402, Московская область, г. Химки,
Ленинградское шоссе, владение 29Г
Российская Федерация • www.unisaw.ru
Дата изготовления указана на упаковке

CAIMAN

Профессиональная садово-парковая техника
www.caiman.ru

Мы оставляем за собой право на изменение комплектации, технических характеристик и внешнего вида моделей без предварительного уведомления.

Гарантийные обязательства указаны в гарантийном талоне.

Назначенный срок хранения данной техники (продукции) не ограничен.

Срок службы с момента продажи изделия 10 лет.

Решение об изъятии из эксплуатации и о направлении техники (продукции) в ремонт принимается пользователем техники (продукции) в соответствии с предусмотренными в настоящем руководстве (инструкции) указаниями по использованию техники (продукции) и мерами по обеспечению безопасности, которые необходимо соблюдать при эксплуатации техники (продукции).

Утилизация данной техники производится по окончании срока службы в соответствии с нормами и правилами утилизации, установленными для данного вида техники на территории государства ее обращения.