

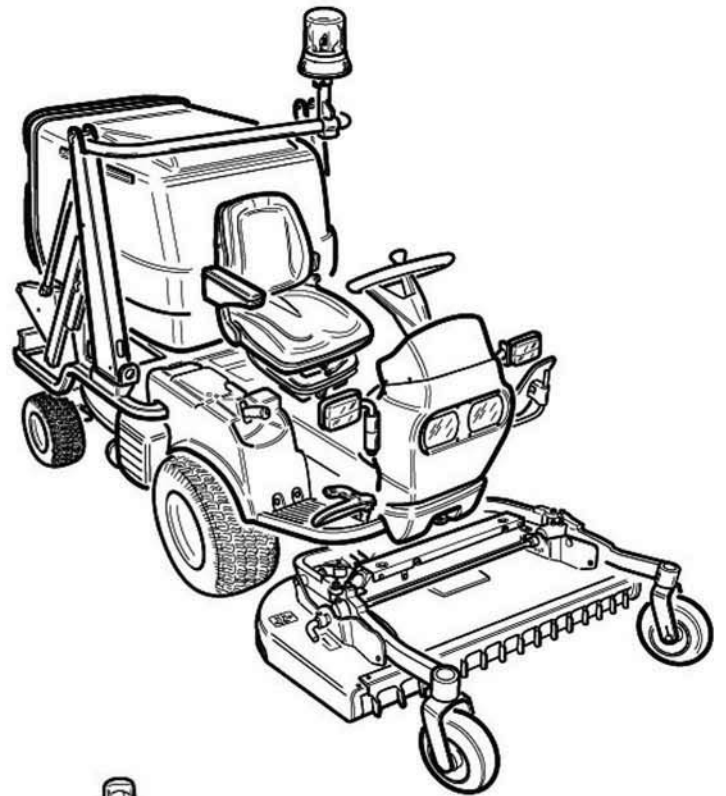

Gianni Ferrari



Руководство
по эксплуатации
газонокосилки



СОДЕРЖАНИЕ

ТАБЛИЧКА СЕ	3
ОБРАЩЕНИЕ К ПОКУПАТЕЛЮ	3
ОТВЕТСТВЕННОСТЬ ПОЛЬЗОВАТЕЛЯ	3
ПРАВИЛА БЕЗОПАСНОСТИ	4
СКЛОНЫ	5
ТРАНСПОРТИРОВКА И РАЗГРУЗКА	5
ТЕХНИЧЕСКИЕ ХАРАКТЕРИСТИКИ	5
ЭЛЕМЕНТЫ УПРАВЛЕНИЯ	6
ДВИЖЕНИЕ ВПЕРЕД-НАЗАД	6
РЫЧАГ СТОЯНОЧНОГО ТОРМОЗА	6
БЛОКИРОВКА ДИФФЕРЕНЦИАЛА	6
РЫЧАГ ПЕРЕПУСКНОГО УСТРОЙСТВА	6
РУЧНОЕ УПРАВЛЕНИЕ ДРОССЕЛЕМ	7
ЗАПУСК ДВИГАТЕЛЯ	7
ВАЛ ОТБОРА МОЩНОСТИ (ВОМ)	7
ГИДРАВЛИЧЕСКИЙ ПОДЪЕМНИК ОБОРУДОВАНИЯ	7
ГИДРАВЛИЧЕСКИЙ ОПРОКИДЫВАТЕЛЬ	7
ПОДЪЕМНИК	7
БОРТОВОЙ КОМПЬЮТЕР	7
ЭЛЕКТРОСХЕМА	7
ЦВЕТОВАЯ ПАЛИТРА	7
BRIGGS & STRATTON	8
ДИАГНОСТИКА ВЫКЛЮЧАТЕЛЕЙ	8
ЗАПУСК ДВИГАТЕЛЯ	9
УПРАВЛЕНИЕ МАШИНОЙ	9
СТРИЖКА И СБОР ТРАВЫ В ТРАВΟΣБОРНИК	9
ОСТАНОВКА ДВИГАТЕЛЯ	9
ЗАЛИВ ТОПЛИВА	9
ОБСЛУЖИВАНИЕ	10
ЗАЛИВ МОТОРНОГО МАСЛА	10
ЗАЛИВ ОХЛАЖДАЮЩЕЙ ЖИДКОСТИ	10
ЗАЛИВ ГИДРАВЛИЧЕСКОЙ ЖИДКОСТИ	10
ЗАЛИВ МАСЛА В ПЕРЕДНЮЮ ОСЬ	10
АККУМУЛЯТОР	10
ВОЗДУШНЫЙ ФИЛЬТР	10
РЕШЕТКА РАДИАТОРА	10
СЕТКА МОТОРА	10
МАСЛЯНЫЙ ФИЛЬТР	10
ДАВЛЕНИЕ В ШИНАХ	10
РЕГУЛИРОВКА НАТЯЖЕНИЯ РЕМНЯ	11
ОЧИСТКА МАШИНЫ	11
СМАЗОЧНЫЙ НИППЕЛЬ ЦИЛИНДРА ОПРОКИДЫВАТЕЛЯ БУНКЕРА	11
СМАЗОЧНЫЙ НИППЕЛЬ ВОМ	11
СМАЗКА ПЕДАЛИ	11
ГИДРАВЛИЧЕСКИЙ ФИЛЬТР	11
ВЫПОЛНЕНИЕ ОТДЕЛЬНЫХ РАБОТ ПО ОБСЛУЖИВАНИЮ	11
ХРАНЕНИЕ	11
ТРАНСПОРТИРОВКА	11
НАКЛЕЙКИ ПО БЕЗОПАСНОСТИ	12
ПРИМЕЧАНИЯ	12
ТАБЛИЦА ТЕХНИЧЕСКОГО ОБСЛУЖИВАНИЯ	13
КОДЫ ОШИБОК	14

ТАБЛИЧКА СЕ

См. рис. 0.

- 1) Адрес производителя
- 2) Модель
- 3) Вес
- 4) Двигатель
- 5) Год выпуска

ОБРАЩЕНИЕ К ПОКУПАТЕЛЮ

Мы рады приветствовать Вас – нашего покупателя.

Для обеспечения наилучшей производительности Вашей машины, а также для получения полезных советов по использованию и обслуживанию, мы убедительно просим Вас внимательно прочитать руководство по эксплуатации. Кроме того, в дополнение к этому руководству мы настоятельно рекомендуем Вам изучить инструкцию по эксплуатации двигателя, установленного на данной машине.

Машина сконструирована так, чтобы обеспечить наилучший результат даже при трудных условиях работы. Производительность газонокосилочной машины главным образом зависит от качества ее обслуживания. Если у Вас возникнут вопросы, ответы на которые Вы не можете найти в данной инструкции, обратитесь к дилеру, где Вы всегда сможете получить консультации и помощь.



ДАННЫЙ ЗНАК ОЗНАЧАЕТ, ЧТО ВЫДЕЛЕННЫЕ ИМ ПРАВИЛА ДОЛЖНЫ ТЩАТЕЛЬНО СОБЛЮДАТЬСЯ ПОЛЬЗОВАТЕЛЕМ ВО ИЗБЕЖАНИЕ НЕСЧАСТНЫХ СЛУЧАЕВ. ПОЖАЛУЙСТА, БУДЬТЕ ВНИМАТЕЛЬНЫ, КОГДА УВИДИТЕ ЭТОТ ЗНАК. ОТ ЭТОГО ЗАВИСИТ БЕЗОПАСНОСТЬ ВАША И ДРУГИХ ЛЮДЕЙ.

ОТВЕТСТВЕННОСТЬ ПОЛЬЗОВАТЕЛЯ

Крайне необходимо, чтобы пользователь внимательно прочитал данное руководство, чтобы ознакомиться с процедурами эксплуатации и обслуживания. Пользователь несет ответственность за проверку, своевременную замену изношенных частей и ремонт. Помните, что несвоевременное или неправильное обслуживание машины или неправильная ее эксплуатация может привести к травмам и оператора, а также других людей и повреждению машины или другого оборудования – за это также ответственность несет пользователь.

Машина должна использоваться и обслуживаться только лицами, имеющими надлежащие знания ее специальных характеристик и имеющими полное представление о правилах безопасности. Кроме того, местное законодательство может ограничивать минимальный возраст оператора.

Никогда не оставляйте детей рядом с машиной.

Местное законодательство может ограничивать минимальный возраст оператора.

Никогда не перевозите на машине людей.

Используйте только навесное оборудование и аксессуары, рекомендуемые и поставляемые дилером.

Строго запрещается вносить изменения, не предусмотренные данным руководством, в конструкцию машины.

ПРИ ИСПОЛЬЗОВАНИИ МАШИНЫ ОПЕРАТОР ДОЛЖЕН ТЩАТЕЛЬНО СОБЛЮДАТЬ ПРАВИЛА БЕЗОПАСНОСТИ, ИЗЛОЖЕННЫЕ В ДАННОМ РУКОВОДСТВЕ, А ТАКЖЕ ПРАВИЛА ПРЕДОТВРАЩЕНИЯ НЕСЧАСТНЫХ СЛУЧАЕВ, ДРУГИЕ ОБЩИЕ ПРАВИЛА БЕЗОПАСНОСТИ И ОБЕСПЕЧИТЬ ОКАЗАНИЕ МЕДИЦИНСКОЙ ПОМОЩИ.

ПРАВИЛА БЕЗОПАСНОСТИ

ТОЛЬКО ОСТОРОЖНЫЙ ПОЛЬЗОВАТЕЛЬ – ХОРОШИЙ ПОЛЬЗОВАТЕЛЬ

Если Вы будете соблюдать инструкции по безопасности, изложенные в данном руководстве, Вы сможете избежать несчастных случаев.

ОСНОВНАЯ ЧАСТЬ

- 1). Внимательно прочтите каждый раздел руководства.
- 2). Проверяйте машину перед каждым использованием на наличие дефектов (например, ослабленных гаек и болтов, ослабленных или поврежденных ножей или других частей, которые не закреплены). Воспрещается использовать машину, имеющую не надлежащее состояние. Поэтому перед запуском машины тщательно, пункт за пунктом, выполните все проверки и сервисные процедуры, как рекомендует руководство.
- 3). Перед пуском машины ознакомьтесь со всеми частями и с системой проверки.
- 4). Машина должна использоваться только взрослыми людьми с опытом. Не позволяйте детям ее использовать. Не используйте газонокосилку, если Вы не чувствуете, что обладаете физической формой.
- 5). **Держите людей на безопасной дистанции, как будет объяснено ниже.**
- 6). Используйте только оригинальные запасные части и аксессуары. Не вносите никаких изменений. Обратитесь к дилеру за консультацией.
- 7). Замените поврежденные или потерянные наклейки по безопасности. Вытирайте загрязнения с наклеек, чтобы их было хорошо видно.
- 8). Держитесь как можно дальше от движущихся частей машины.
- 9). Никогда не используйте машину без установленных на свои места и находящихся в хорошем рабочем состоянии защитных элементов и кожухов. Не используйте машину, если ее устройства безопасности не находятся в отличном рабочем состоянии. Ни при каких обстоятельствах не отключайте защитных устройств машины.
- 10). Если Вы переехали какой-либо посторонний объект или он застрял в газонокосильной деке, немедленно остановитесь, заглушите двигатель и выньте ключ из замка зажигания. Отключите привод вала отбора мощности (ВОМ), опустите газонокосильную деку на землю и осмотрите его. Не запускайте машину, пока не убедитесь, что она в полном порядке и не получила никаких повреждений.
- 11). По окончании работы с машиной, отключите привод ВОМ, опустите газонокосильную деку на землю, заглушите двигатель и выньте ключ из замка зажигания.
- 12). Никогда не запускайте двигатель в закрытом помещении. Выхлопные газы ядовиты. Перед проведением операций обслуживания машины, убедитесь, что она не работает и примите меры против случайного ее запуска. Перед вмешательством в электрическую часть, отсоедините провода от клемм аккумулятора.
- 13). Будьте осторожны, чтобы рядом с бензобаком не было огня или искр.
- 14). Никогда не ставьте машину на склонах.
- 15). Скорость машины должна соответствовать поверхности, на которой Вы работаете.
- 16). Работа на склоне требует повышенного внимания и снижения скорости движения.
- 17). При использовании машины наденьте подходящую одежду, защитные очки, перчатки и другие средства индивидуальной защиты.
- 18). Используйте машину только в условиях хорошей видимости.
- 19). Не используйте машину для буксировки.
- 20). Строго запрещается запускать машину, если газонокосильная дека установлена неправильно.
- 21). Все водители должны пройти профессиональное и практическое обучение. Такое обучение должно подчеркивать необходимость концентрации внимания, находясь на рабочем месте оператора.
- 22). Машина, съезжающая вниз по склону, может быть взята под контроль при помощи тормоза. Основные причины потери управления:
 - a. Недостаточное сцепление колес с поверхностью.
 - b. Слишком большая скорость движения.
 - c. Неправильное торможение.
 - d. Тип машины не соответствует поставленной задаче.
 - e. Недостаточная осведомленность о состоянии поверхности земли, особенно склонов.
- 23). Во время работы всегда носите прочную закрытую обувь и длинные брюки. Не используйте машину, если Вы без обуви или в сандалиях.
- 24). Тщательно осмотрите территорию, где будет работать машина, и уберите все предметы, которые могут быть отброшены машиной.
- 25). Отсоединяйте ВОМ всякий раз, когда перевозите машину.

ПРАВИЛА БЕЗОПАСНОСТИ

СКЛОНЫ

См. рис. 3.1.

- Не используйте машину на продольных склонах более 15°.
- Не используйте машину на поперечных склонах более 12°.
- Не перемещайтесь на склонах любых типов (продольных или поперечных) с поднятой декой.
- Не останавливайтесь, двигаясь вниз или вверх по склону.
- По склонам или на поворотах двигайтесь с низкой скоростью.
- Обращайте внимание на дорожные бордюры, выбоины или другие скрытые препятствия. Если земля неровная, машина с большей вероятностью может перевернуться.
- Не работайте вблизи обочин, канав или берегов реки, - машина может внезапно перевернуться, если колесо попадет в яму.

ТРАНСПОРТИРОВКА И РАЗГРУЗКА

См. рис. 3.2.

Машина тяжелая и может вызвать серьезные повреждения. Погрузка и разгрузка машины должна проводиться осторожно при помощи погрузочной эстакады.

Транспортируйте машину в специальном прицепе. Во время транспортировки установите стояночный тормоз и зафиксируйте машину при помощи специальных устройств – ремней, цепей или веревок.

ПРИМЕЧАНИЕ: Если машина упакована и установлена на паллету, возможно перемещение ее при помощи вилочного погрузчика.

Грузоподъемность машины составляет 1200 кг.



ВАЖНО:

Стояночный тормоз не является эффективным устройством фиксации машины во время транспортировки. Используйте специальные устройства для крепления машины к транспортному средству.

ТЕХНИЧЕСКИЕ ХАРАКТЕРИСТИКИ

См. рис. 4.

Измерения указаны в миллиметрах.

Двигатель	PGS230
	B&S 23HP
Мощность двигателя, л.с.	23
Рабочий объем цилиндра, куб. см.	627
Количество цилиндров	2
Число оборотов в минуту	3600
Ведущие колеса	передние, с возможностью блокировки дифференциала
Тип привода	гидравлический
Рабочий тормоз	гидравлический
Стояночный тормоз	механический дисковый
Максимальная скорость движения, км/ч	11
Емкость бензобака, л.	17
Емкость травосборника, л.	600

ВЕС

Модель	Вес, кг.
PGS 230	584
PGS 230 Elevator	648
PGS 230 3R	557

ГАЗОНОКОСИЛОЧНОЕ ОБОРУДОВАНИЕ

Обратитесь к руководству по эксплуатации навесной газонокосилочной деки.

УРОВЕНЬ АКУСТИЧЕСКОЙ МОЩНОСТИ

Ширина стрижки	110 см	130 см
Измеренный	98,5 дБ(А)	104,5 дБ(А)
Гарантированный	100 дБ(А)	105 дБ(А)

ВОЗДЕЙСТВИЕ НА ОПЕРАТОРА

Уровень шума на месте оператора	89,9 дБ(А)
Уровень вибрации на руках	$< 2,5 \text{ м/с}^2$
Уровень вибрации на теле	$0,5 \text{ м/с}^2$

ЭЛЕМЕНТЫ УПРАВЛЕНИЯ

См. рис. 5.

Машина имеет следующие элементы управления:

- | | |
|--|--|
| 1) Педаль управления скоростью движения вперед/назад | 11) Регулятор сидения по длине |
| 2) Рычаг стояночного тормоза | 12) Перепускной рычаг |
| 3) Акселератор | 13) Индикатор фар |
| 4) Выключатель зажигания | 14) Выключатель фар |
| 5) Двухполюсной разъем распылителя | 15) Рычаг подъема навесного оборудования |
| 6) Компьютер | 16) Рычаг опрокидывания бункера |
| 7) Выключатель ВОМ и турбины | 17) Рычаг включения подъемника (только для модели с подъемником) |
| 8) Педаль устройства блокировки дифференциала | 18) Переключатель указателей поворота |
| 9) Рулевое колесо | 19) Выключатель аварийных огней |
| 10) Индикатор проблескового маячка | 20) Выключатель вращающейся лампы |
| | 21) Регулятор сидения по высоте |
| | 22) Регулятор жесткости пружины |



Все вышеприведенные элементы управления также относятся к моделям SR.

ДВИЖЕНИЕ ВПЕРЕД-НАЗАД

См. рис. 6.1.

РЫЧАГ СТОЯНОЧНОГО ТОРМОЗА

См. рис. 6.2.

БЛОКИРОВКА ДИФФЕРЕНЦИАЛА

См. рис. 6.3.

РЫЧАГ ПЕРЕПУСКНОГО УСТРОЙСТВА

См. рис. 6.4.



ВАЖНО:
НЕ БУКСИРУЙТЕ МАШИНУ НА БОЛЬШИЕ РАССТОЯНИЯ С УТОПЛЕННЫМ РЫЧАГОМ ПЕРЕПУСКНОГО УСТРОЙСТВА

РУЧНОЕ УПРАВЛЕНИЕ ДРОССЕЛЕМ См. рис. 6.5.

ЗАПУСК ДВИГАТЕЛЯ См. рис. 6.6.

ВАЛ ОТБОРА МОЩНОСТИ (ВОМ) См. рис. 6.7.

ГИДРАВЛИЧЕСКИЙ ПОДЪЕМНИК ОБОРУДОВАНИЯ См. рис. 6.8.

ГИДРАВЛИЧЕСКИЙ ОПРОКИДЫВАТЕЛЬ См. рис. 6.9.

- A. Рычаг опрокидывания бункера
- B. Рычаг быстрого соединения

ПОДЪЕМНИК См. рис. 6.10.

- A. Рычаг подъема бункера
- B. Рычаг опрокидывания бункера
- C. Рычаг быстрого соединения



КОГДА МАШИНА НАХОДИТСЯ В ДВИЖЕНИИ, ОСОБЕННО ПРИ ВЫПОЛНЕНИИ ПОВОРОТОВ, НЕ ДОПУСКАЙТЕ, ЧТОБЫ БУНКЕР НАХОДИЛСЯ В ПОДНЯТОМ ИЛИ ОПРОКИНУТОМ ПОЛОЖЕНИИ.

БОРТОВОЙ КОМПЬЮТЕР См. рис. 6.11.

1. Лампа давления моторного масла
2. Лампа резерва топлива
3. Лампа генератора аккумулятора
4. Лампа стояночного тормоза
5. Лампа максимальной температуры охлаждающей жидкости
6. Кнопка
7. Дисплей

Нажатием на кнопку 6 Вы можете:

- посмотреть на дисплее температуру жидкости радиатора,
- общее количество часов работы машины (счетчик часов).

Кроме того, на дисплее отображается следующая информация:

- обратный отсчет подогрева запальных свечей (для моделей с дизельными двигателями);
- все коды ошибок (см. раздел «Коды ошибок»);
- процесс диагностики выключателей, установленных на машину (см. электросхему).

ЭЛЕКТРОСХЕМА

ЦВЕТОВАЯ ПАЛИТРА

A Оранжевый	D Серый	G Желтый	N Черный
B Белый	E Зеленый	H Небесно-голубой	R Красный
C Розовый	F Синий	M Коричневый	V Фиолетовый

НОМЕР	ОПИСАНИЕ
1	Переднее освещение рабочего места
2	Выключатель фар
3	Выключатель двигателя
4	Выключатель стояночного тормоза
5	Выключатель BOM
6	Зеленая нейтральная подсветка
7	Лампа стояночного тормоза
8	Счетчик часов работы
9	Выключатель поднятия бункера
10	Выключатель сидения
11	Выключатель наполнения бункера
12	Выключатель моторного отсека
13	Блок предохранителей
14	Реле перегрузки
15	Блок питания дорожной проводки

16	Мотор вращения фильтра
17	Сигнальные лампы / счетчик часов
18	Генератор
19	Коннектор останова двигателя
20	Зуммер наполнения бункера
21	Аккумулятор 12 V
22	Мотор
23	Выключатель вспомогательного разъема
24	Поплавковый датчик топлива
25	Вспомогательный разъем
26	Вращающаяся лампа
27	Реле останова на сидении
28	Реле останова на сидении с BOM
29	Сенсор давления масла



Данным символом обозначается земля.

ДИАГНОСТИКА ВЫКЛЮЧАТЕЛЕЙ

ДИСПЛЕЙ	КОНТРОЛИРУЕМЫЙ ВЫКЛЮЧАТЕЛЬ	СОСТОЯНИЕ 0	СОСТОЯНИЕ 1
P1	ВОМ	Выключено	Включено
P2	НАПОЛНЕНИЯ БУНКЕРА	Выключено	Включено
P3	ВКЛЮЧЕНИЯ ТОРМОЗА	Выключено	Включено
P4	СИДЕНИЯ	Выключено	Включено
P5	ПОДНЯТОГО БУНКЕРА	Выключено	Включено
P6	МОТОРНОГО ОТСЕКА	Выключено	Включено

См рис. 6.11.

- 1) Нажмите клавишу с изображением песочных часов на компьютере.
- 2) Переведите выключатель зажигания в положение ON (включено).
- 3) Отпустите клавишу с песочными часами и посмотрите на дисплей (P1),
- 4) Задействуйте микровыключатель при помощи соответствующего элемента управления (см. таблицу), чтобы проверить его работу.
- 5) Еще раз нажмите на клавишу с песочными часами, чтобы проверить второй микровыключатель (P2).
- 6) Продолжайте выполнять действия, указанные в пунктах 4 и 5, чтобы проверить остальные микровыключатели.

ЗАПУСК ДВИГАТЕЛЯ

См. рис. 8.

- 1) Правильно займите место на сидении.
- 2) Убедитесь, что рычаг включения привода ВОМ отключен.
- 3) Убедитесь, что рычаг стояночного тормоза задействован.
- 4) Поверните ключ в замке зажигания в положение ON и подождите, чтобы свечи накаливания подогрелись, если это необходимо.
- 5) Поверните ключ в замке зажигания на символ пуска, чтобы запустить двигатель.
- 6) Если температура воздуха ниже 0°C, дайте двигателю поработать на средней скорости по крайней мере 5 минут.

УПРАВЛЕНИЕ МАШИНОЙ

См. рис. 9.

- 1) Установите рычаг дросселя.
- 2) Отключите стояночный тормоз.
- 3) Выберите желаемую скорость движения при помощи педали, расположенной с правой стороны.
- 4) Поворотом рулевого колеса поворачиваются задние колеса.

ПРИМЕЧАНИЕ: Чтобы остановиться, просто отпустите педаль переднего или заднего хода. Остановившись, потяните рычаг стояночного тормоза.



НАЧИНАЙТЕ ДВИЖЕНИЕ ПЛАВНО, С НИЗКОЙ СКОРОСТИ. ПЕРЕД НАЧАЛОМ ДВИЖЕНИЯ УБЕДИТЕСЬ, ЧТО НА РАССТОЯНИИ ПО МЕНЬШЕЙ МЕРЕ 3 МЕТРОВ НЕТ НИ ЛЮДЕЙ, НИ ЖИВОТНЫХ.

СТРИЖКА И СБОР ТРАВЫ В ТРАВΟΣБОРНИК

См. рис. 10.

ОСТАНОВКА ДВИГАТЕЛЯ

См. рис. 11.

- 1) Остановите движение машины.
- 2) Отключите привод ВОМ.
- 3) Установите стояночный тормоз.
- 4) Полностью опустите навесное оборудование при помощи специального рычага.
- 5) Убедитесь, что травосборник возвратился в исходное положение.
- 6) Уменьшите обороты двигателя до минимальных.
- 7) Переведите ключ в замке зажигания из положения ON в положение STOP.

ЗАЛИВ ТОПЛИВА

См. рис. 12.

Заливайте топливо в бак только в хорошо проветриваемом помещении или вне его.

Двигатель должен быть заглушен, поблизости не должно быть источников огня или искры.

Проверьте, чтобы тип заливаемого топлива соответствовал тому, который указан на этикетке топливного бака.

ПРЕДУПРЕЖДЕНИЕ: Топливо является чрезвычайно огнеопасным веществом.

Храните топливо в специально предназначенных для этого канистрах. Заливайте топливо в бак только находясь вне помещения и не курите во время этой процедуры.

Заливайте топливо перед запуском двигателя. Никогда не снимайте крышку бака и не заливайте топливо во время работы двигателя, или когда он еще горячий.

В случае пролива топлива, не пытайтесь запустить двигатель, - откатите машину с места пролива и не допускайте приближения источников огня или искры до тех пор, пока пары топлива не испарятся. По завершению заправки установите на место крышки бака и канистры и плотно закрутите.

Никогда не храните машину с заправленным баком внутри строений, где топливные пары могут контактировать с источниками открытого огня или искры.

Дайте двигателю остыть перед тем, как ставить машину в закрытое помещение.

ОБСЛУЖИВАНИЕ

См. рис. 13.



Если Вам необходимо провести обслуживание машины, используйте только оригинальные запасные части, чтобы обеспечить максимальную надежность машины.



Перед проведением работ по обслуживанию, внимательно прочтите указания, приведенные в разделе «Правила безопасности».



В случае, если Вам необходимо проводить работу с поднятым травосборником, убедитесь, что механический стопор “S” правильно задействован.

1. ЗАЛИВ МОТОРНОГО МАСЛА

См. рис. 13.1.

BRIGGS & STRATTON 23 HP W-TWIN

Обратитесь к руководству по эксплуатации двигателя. Масло SHELL x 200 SAE 30.

2. ЗАЛИВ ОХЛАЖДАЮЩЕЙ ЖИДКОСТИ

См. рис. 13.2.

Нет на модели PGS 230.

3. ЗАЛИВ ГИДРАВЛИЧЕСКОЙ ЖИДКОСТИ

См. рис. 13.3.

Масло SHELL HARVELLA T 15W-40

4. ЗАЛИВ МАСЛА В ПЕРЕДНЮЮ ОСЬ

См. рис. 13.4.

Масло SHELL HARVELLA T 15W-40

5. АККУМУЛЯТОР

См. рис. 13.5.

Периодически проверяйте уровень электролита, и если необходимо, долейте дистиллированной воды, проверяя уровень, указанный на корпусе аккумулятора.

6. ВОЗДУШНЫЙ ФИЛЬТР

См. рис. 13.6.

Периодически проверяйте состояние воздушного фильтра и при необходимости замените его.

7. РЕШЕТКА РАДИАТОРА

См. рис. 13.7.

Периодически проверяйте.

Нет на модели PGS 230.

8. СЕТКА МОТОРА

См. рис. 13.8.

Периодически проверяйте.

9. МАСЛЯНЫЙ ФИЛЬТР

См. рис. 13.9.

Обратитесь к руководству по эксплуатации двигателя.



Перед проведением обслуживания масляного фильтра двигателя снимите перемычку А.

10. ДАВЛЕНИЕ В ШИНАХ

См. рис. 13.10.

Если передние шины накачаны с разным давлением, ножи будут стричь траву неровно.

11. РЕГУЛИРОВКА НАТЯЖЕНИЯ РЕМНЯ

См. рис. 13.11.

После первых 5-10 часов работы, отрегулируйте натяжение ремней ВОМ:

- 1) Отключите привод ВОМ и отметьте фломастером положение соединительной тяги Т.
- 2) Включите ВОМ и проверьте, чтобы расстояние, указанное на рисунке, составляло 10-12 мм. Если оно отличается, отрегулируйте его при помощи соответствующего болта А и болта В.



Обращайте внимание на размер отверстия цилиндра.

12. ОЧИСТКА МАШИНЫ

См. рис. 13.12.

13. СМАЗОЧНЫЙ НИППЕЛЬ ЦИЛИНДРА ОПРОКИДЫВАТЕЛЯ БУНКЕРА

Для моделей с подъемником см. рис. 13.13.

14. СМАЗОЧНЫЙ НИППЕЛЬ ЦИЛИНДРА ОПРОКИДЫВАТЕЛЯ БУНКЕРА

Для моделей без подъемника см. рис. 13.14.

15. СМАЗОЧНЫЙ НИППЕЛЬ ВОМ

См. рис. 13.15.

16. СМАЗКА ПЕДАЛИ

См. рис. 13.16.

См. таблицу по обслуживанию.

17. ГИДРАВЛИЧЕСКИЙ ФИЛЬТР

См. рис. 13.17.

ВЫПОЛНЕНИЕ ОТДЕЛЬНЫХ РАБОТ ПО ОБСЛУЖИВАНИЮ

Для выполнения работ, описания которых в данной инструкции не приведено, обращайтесь только в авторизованный сервисный центр.

ХРАНЕНИЕ

В случае, если Вы не собираетесь использовать машину длительный период времени, мы рекомендуем провести некоторые процедуры, чтобы обеспечить ее эффективность, когда Вы начнете работать снова, и долгий срок ее службы:

- Отсоедините навесную деку от машины и выполните операции, указанные в соответствующем руководстве по эксплуатации, чтобы подготовить деку к хранению.
- Проведите процедуры по подготовке к хранению двигателя, указанные в соответствующем руководстве по эксплуатации.
- Снимите аккумулятор, зарядите его и установите на хранение в сухое проветриваемое место.
- Тщательно очистите двигатель, особенно места, на которых скапливаются загрязнения и обрезки травы.
- Проведите операции по обслуживанию, указанные выше. Если необходимо, обратитесь в сервисный центр за помощью.
- Установите машину в сухом проветриваемом месте и накройте ее подходящим непромокаемым материалом.
- Во время хранения всегда поддерживайте указанное в данном руководстве давление в шинах и периодически меняйте положение колес (место их касания земли).

ТРАНСПОРТИРОВКА

См. рис. 16.

Газонокосилочные машины серии PGS, если на них имеется дорожный сертификат, имеют возможность выезжать на дороги общего пользования при условии соблюдения следующих правил:

- Машина должна обязательно сопровождаться регистрационным документом (техническим паспортом), установленным номерным знаком и страховым полисом ОСАГО.
- Водитель газонокосилочной машины должен иметь при себе водительские права как минимум категории В.
- Освещение и устройство тормоза машины должны работать правильно и быть в отличном состоянии.

- Все осветительные устройства должны быть хорошо видимыми. Пожалуйста, имейте в виду, что вращающаяся лампа (проблесковый маячок) должна всегда быть включенной, даже в дневное время.
- Газонокосилочные машины серии PGS могут передвигаться независимо от того, установлено ли на них навесное оборудование (*). При передвижении без навесного оборудования по дороге рекомендуется, чтобы передние кронштейны 2-позиционной сцепки на машине были подняты. При передвижении с навесным оборудованием обязательно, чтобы оно было полностью поднято и зафиксировано на машине при помощи механического замка.
- Газонокосилочная машина спереди оборудована буксирной балкой, которой можно воспользоваться при проблемах с машиной.
- Технические ограничения и условия, указанные в регистрационном документе машины, должны соблюдаться.
- При движении под дорогам соблюдайте правила дорожного движения.

(*). Перечень навесного оборудования, которое может быть установлено на машине во время движения по дороге, указан в регистрационном документе.



ПЕРЕД ТЕМ, КАК ВЫЕЗЖАТЬ НА ДОРОГУ, ВЫ ДОЛЖНЫ ОЗНАКОМИТЬСЯ СО ВСЕМИ ЭЛЕМЕНТАМИ УПРАВЛЕНИЯ МАШИНЫ.

НАКЛЕЙКИ ПО БЕЗОПАСНОСТИ

См. рис. 17.

ПРИМЕЧАНИЯ

- А.** Пожалуйста, обратитесь в авторизованный сервисный центр для решения вопросов, не указанных в данном руководстве.
- В.** Всегда держите данное руководство в доступном месте, чтобы Вы всегда могли к нему обратиться. Производитель оставляет за собой право изменять руководства по эксплуатации без обязательства предварительного уведомления и любых других обязательств, связанных с изменением машины. Воспроизведение или перевод любой части данного руководства не разрешается без предварительного письменного разрешения владельца.

ТАБЛИЦА ТЕХНИЧЕСКОГО ОБСЛУЖИВАНИЯ

ОПЕРАЦИИ ПО ОБСЛУЖИВАНИЮ	ЧАСЫ								
	5	10	30	50	100	200	400	500	ПРИМ.
Очистка решетки радиатора	X +								
Проверка ремней	X +++		X						
Очистка решетки травосборника		X +							
Очистка гидропривода		X							=
Заточка ножей			X +						
Общая очистка		X							=
Тщательная общая очистка			X						=
Смазка				X					
Уровень трансмиссионного масла							X		
Уровень масла гидростатич. привода и гидросистемы					X				
Проверка масла в гидрост. приводе и гидравл. системе					X				
Замена трансмиссионного масла								X	+
Очистка воздушного фильтра		X +							++
Уровень масла в двигателе		X							++
Замена масла в двигателе		X +++			X				++
Замена масляного фильтра		X +++			X				++
Замена топливного фильтра					X				+
Замена воздушного фильтра				X +					++
Уровень охлаждающей жидкости		X							++
Замена охлаждающей жидкости								X	++
Обслуживание двигателя								X	++
Замена гидравлического фильтра								X	

+ В случае особенно тяжелых условий эксплуатации эти операции должны выполняться чаще.

++ Обслуживание двигателя: обратитесь к руководству по эксплуатации двигателя.

+++ Первоначальная замена или первоначальная регулировка.

= Данные операции по очистке должны выполняться предпочтительно сжатым воздухом. Не пользуйтесь водой.

Для выполнения некоторых работ по обслуживанию мы рекомендуем Вам обратиться в сервисный центр.

КОДЫ ОШИБОК

Положение ошибки	Код ошибки	Звуковой сигнал	Описание сигнала тревоги	Возможны причины и/или методы устранения	Длительность сигнала	Ошибка
Первонач. тестовая фаза	E1 лампа		Тест сенсора предварительного нагрева выявил температуру ниже, чем предусмотренный уровень	Сенсор предварительного нагрева возможно не был правильно активирован	До прекращения состояния ошибки	1
	E2 лампа		Тест сенсора предварительного нагрева выявил температуру ниже, чем предусмотренный уровень	Сенсор предварительного нагрева возможно не был правильно активирован	До прекращения состояния ошибки	1
	E3 лампа		Тест сенсора температуры воды выявил температуру выше, чем установленный предел	Сенсор температуры воды возможно не был правильно активирован	До прекращения состояния ошибки	2
	E4 лампа		Тест сенсора температуры воды выявил температуру ниже, чем установленный предел	Сенсор температуры воды возможно не был правильно активирован	До прекращения состояния ошибки	2
Цикл подогрева запальных свечей	E10		Тест безопасности обнаружил включенный привод ВОМ	Отключите привод ВОМ	До прекращения состояния ошибки	1
	E11		Тест безопасности обнаружил отключенный стояночный тормоз	Задействуйте стояночный тормоз	До прекращения состояния ошибки	2
	E12		Тест безопасности обнаружил, что оператор не находится на сидении	Водитель должен сидеть на сидении	До прекращения состояния ошибки	3
	E14		Тест безопасности обнаружил, что открыт отсек двигателя	Закройте отсек двигателя	До прекращения состояния ошибки	5
Рабочий цикл	E20		Тест безопасности обнаружил включенный ВОМ	Отключите ВОМ	До прекращения состояния ошибки и нового пуска двигателя	1
	E21		Тест безопасности обнаружил, что отключен стояночный тормоз	Задействуйте стояночный тормоз	До прекращения состояния ошибки и нового пуска двигателя	2
	E22		Тест безопасности обнаружил, что оператор не находится на сидении	Сядьте на сидение	До прекращения состояния ошибки и нового пуска двигателя	3
	E24		Тест безопасности обнаружил, что отсек двигателя открыт	Закройте отсек двигателя	До прекращения состояния ошибки и нового пуска двигателя	5
	Лампа тем-ры	Зуммер	Тест температуры воды обнаружил, что двигатель превысил температуру 100°C.	Отключите ВОМ и снизьте обороты двигателя	Пока температура не станет нормальной	6
	E30	Очень медл. зуммер	Травосборник полон, а ВОМ включен		До прекращения состояния ошибки	7

	Е31	Медл. зуммер	Забит воздушный фильтр		До прекращения состояния ошибки	7
Любая фаза	СС1		Короткое замыкание в системе подогрева запальных свечей	Проверьте цепь подогрева свечей	До прекращения состояния ошибки и нового пуска двигателя	0
	СС2		Короткое замыкание в системе остановки двигателя	Проверьте цепь остановки двигателя	До прекращения состояния ошибки и нового пуска двигателя	0
	СС3		Короткое замыкание в системе зуммера	Проверьте цепь зуммера	До прекращения состояния ошибки и нового пуска двигателя	0

		2	3	4	
MODELLI			MASSA	MOTORE	OFFICINE BIEFFEBI S.p.A. Via dell'Artigianato, 7 46023 Gonzaga (MN) Italy  Anno di costruzione 2008
	<i>PGS230</i>		584 Kg	<i>kw 16,7-RPM 3600</i>	
	<i>PGS230 ELEV</i>		648 Kg		
<i>PGS230 3R</i>		557 Kg			

1

5

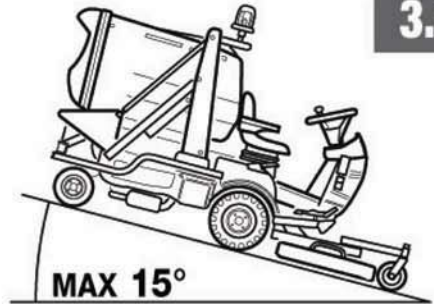

3.1

3.2

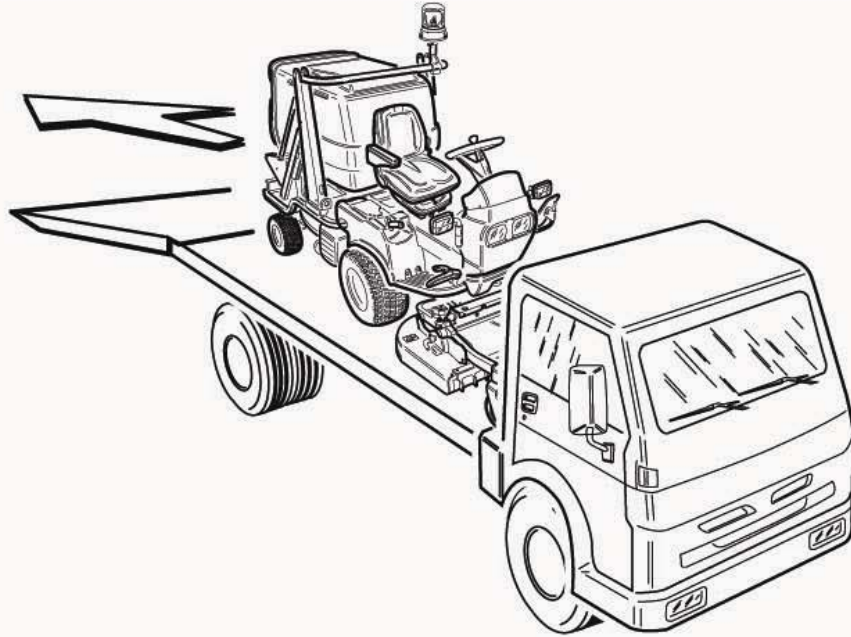

4.

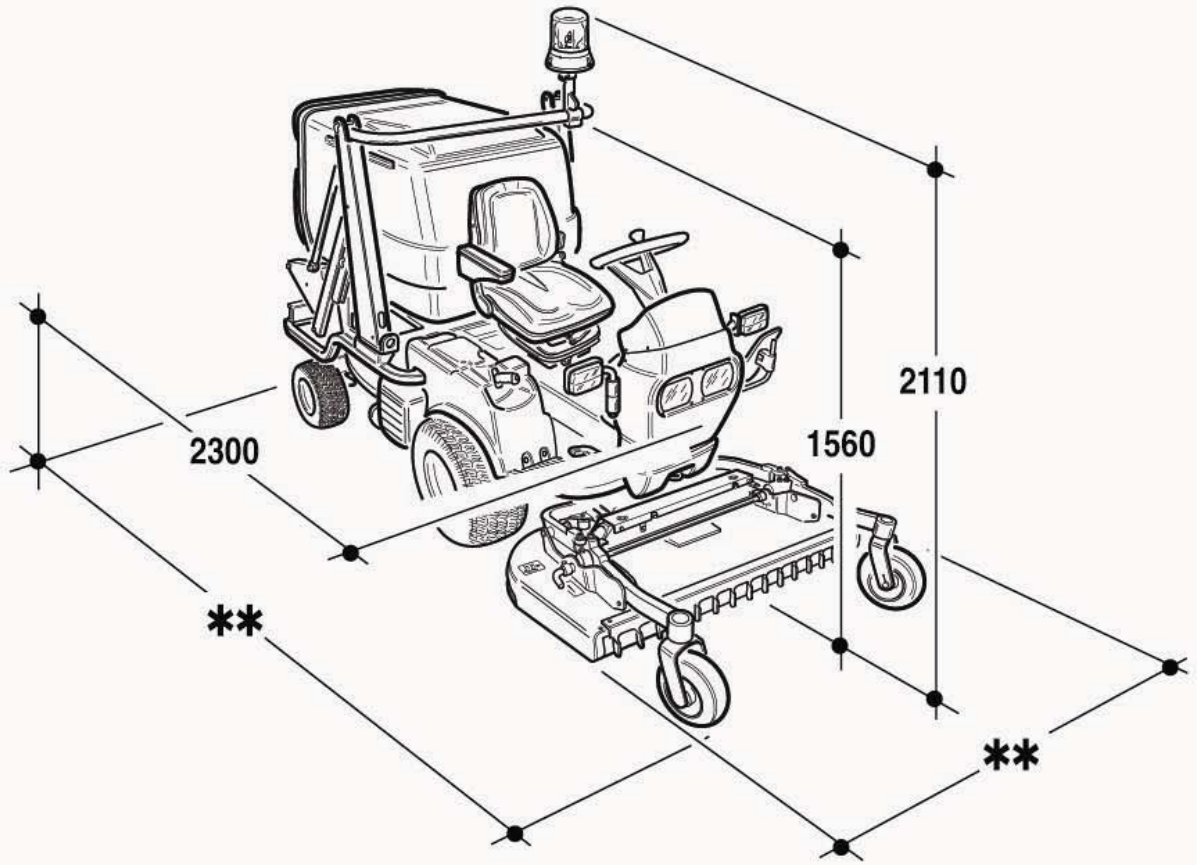

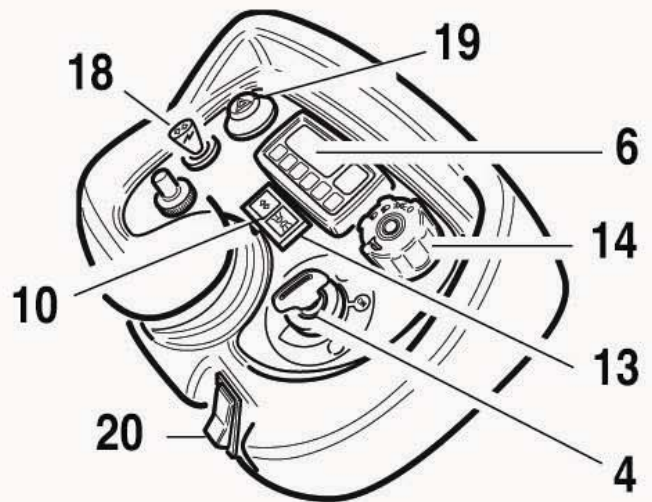
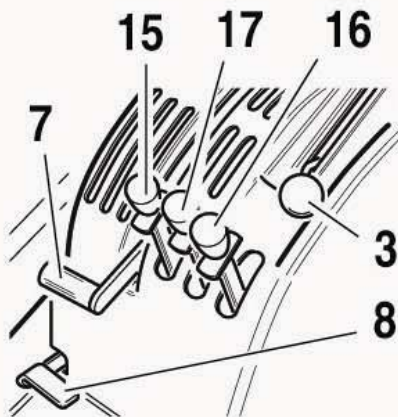
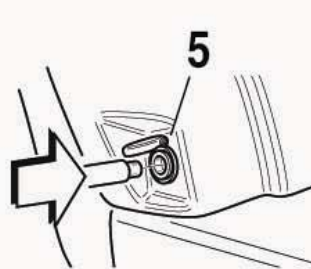
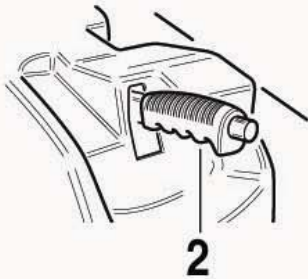
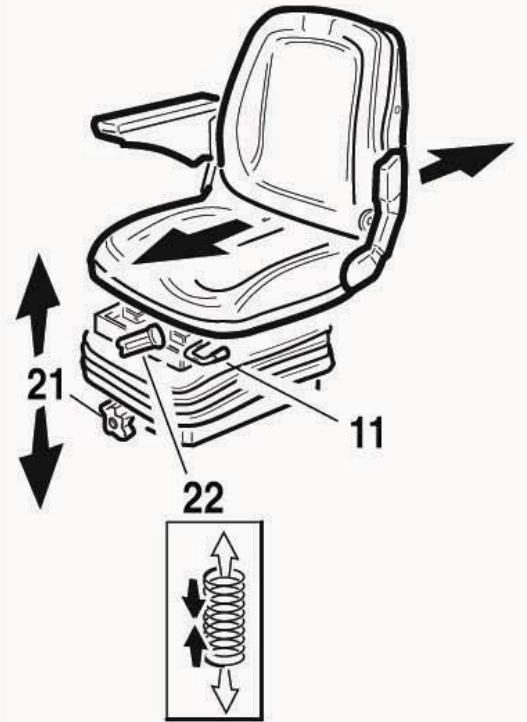
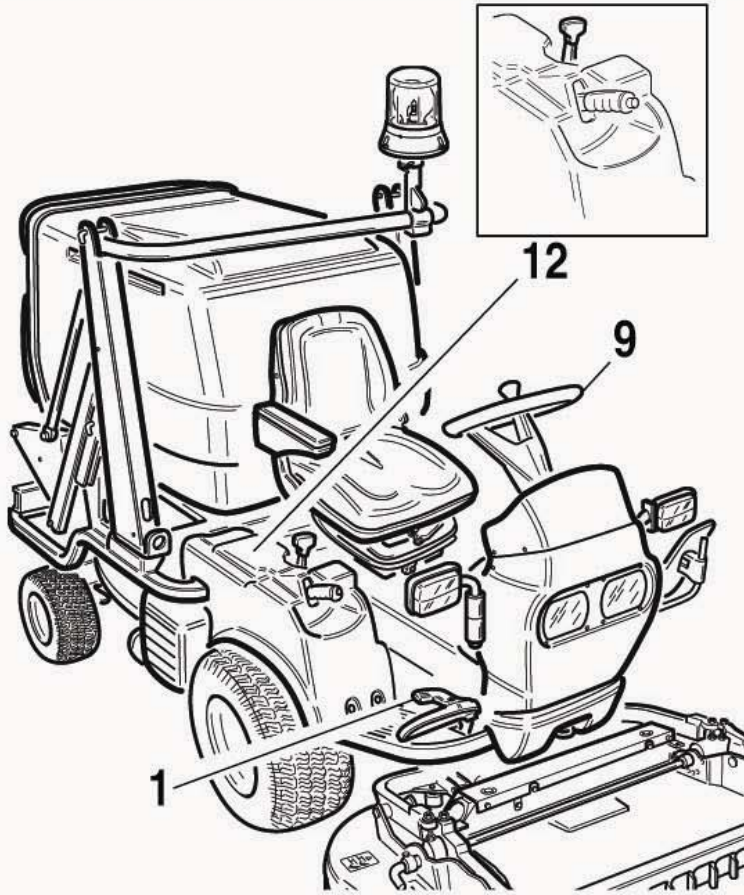

6.1

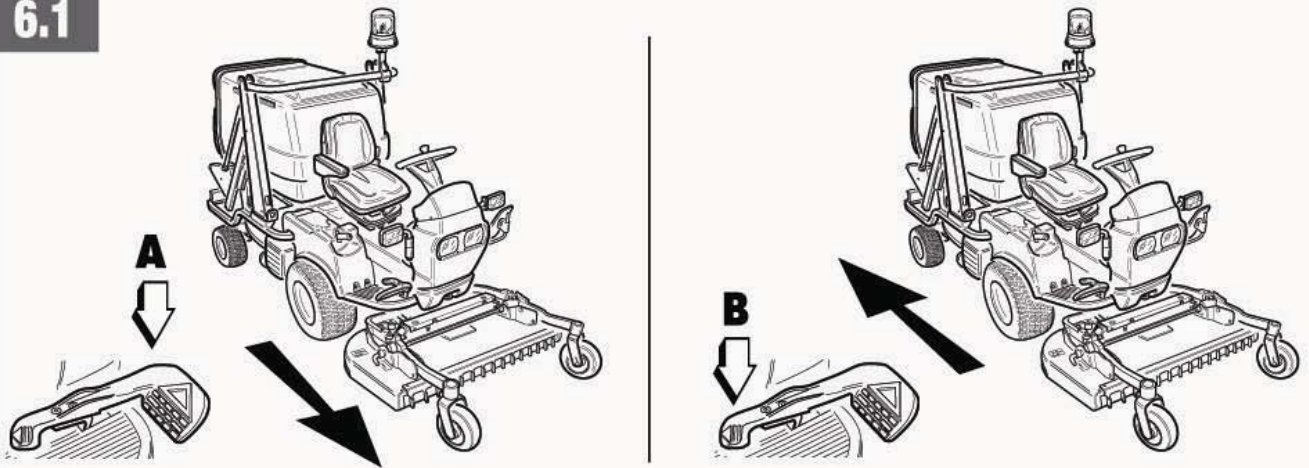

6.2

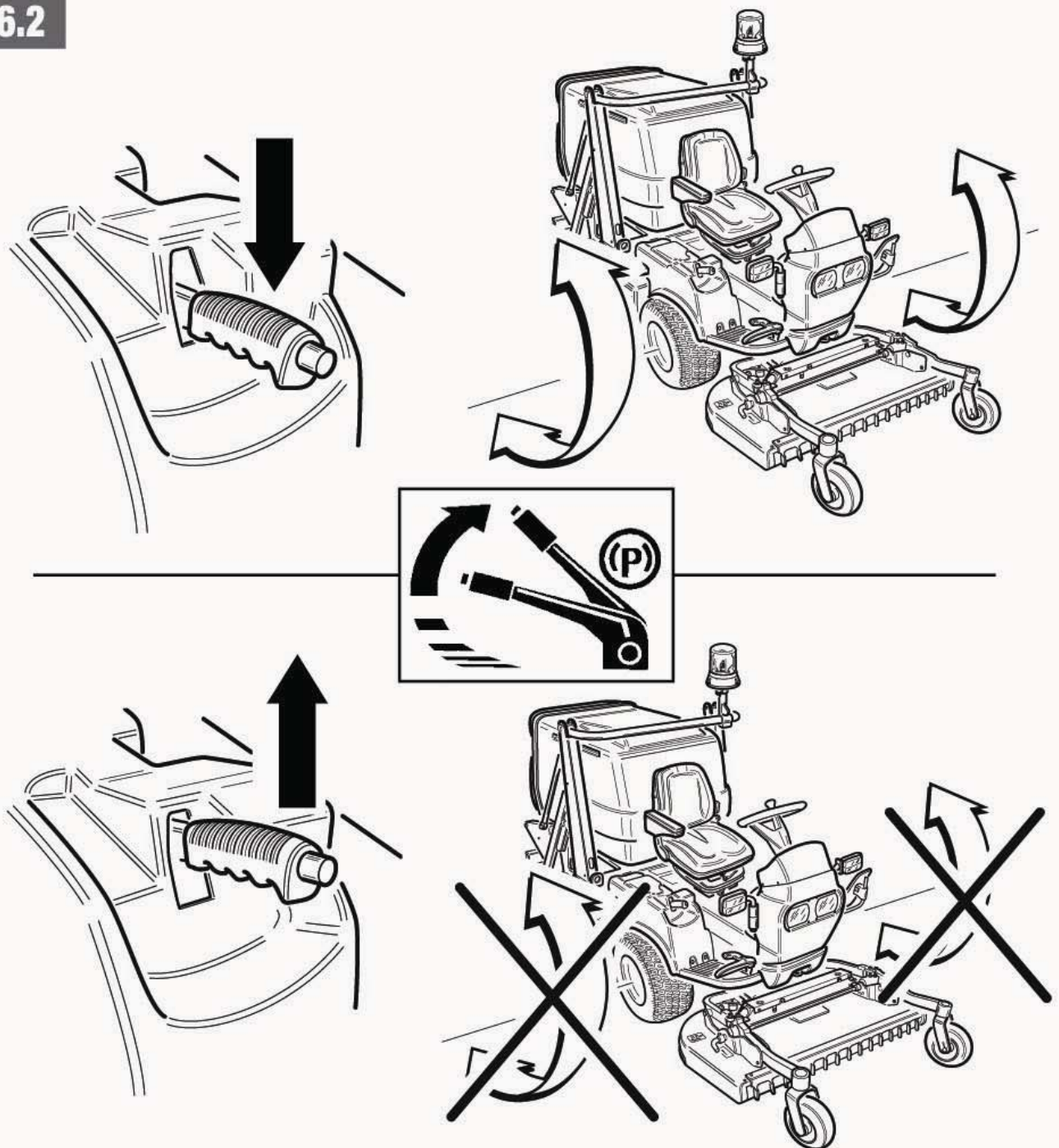

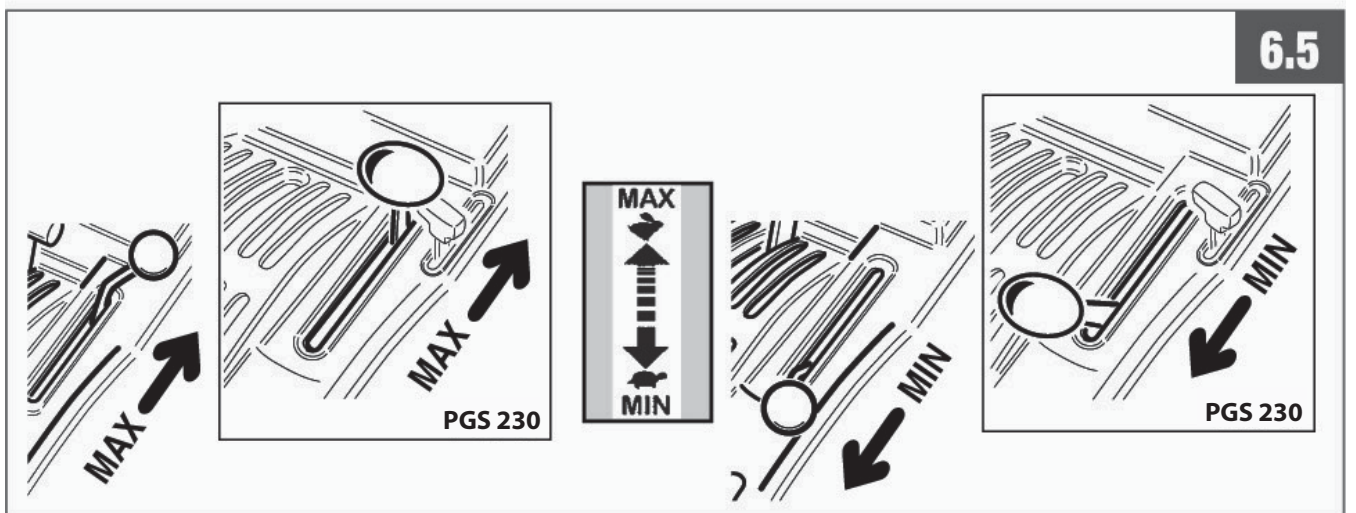
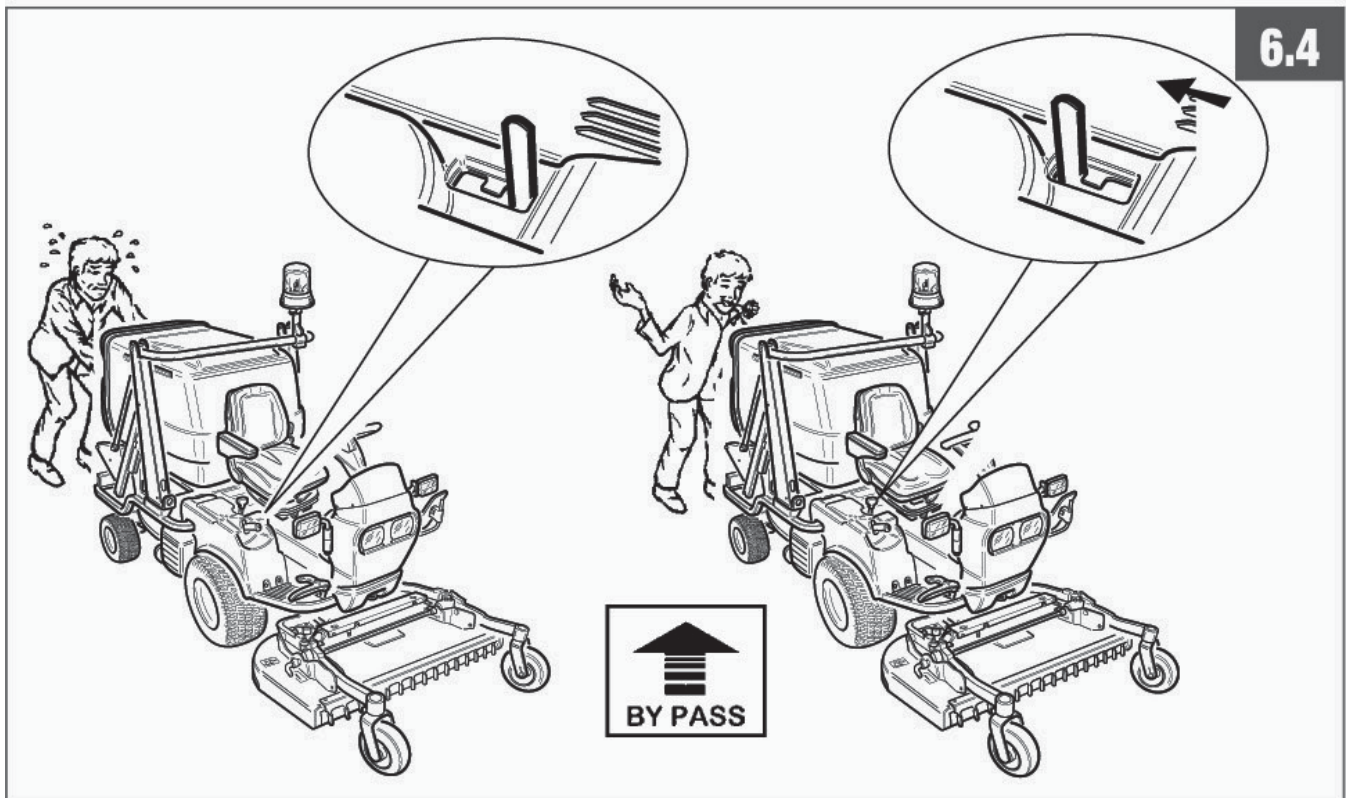
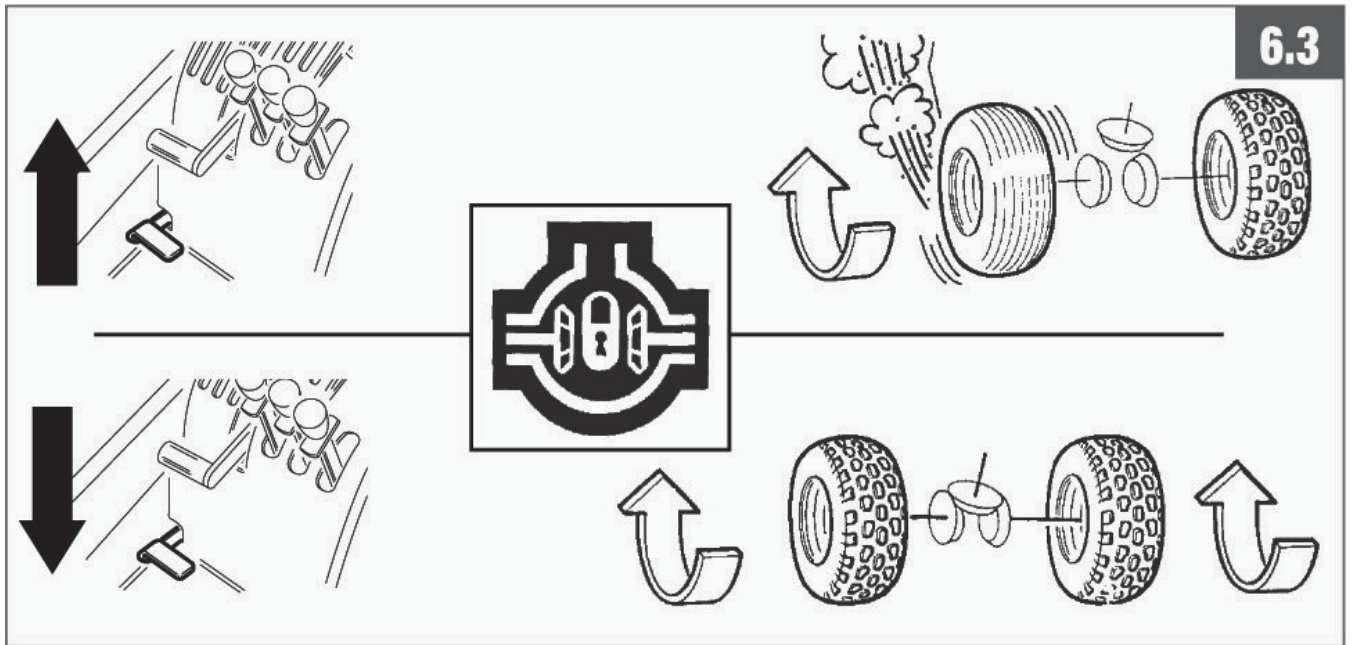

6.6

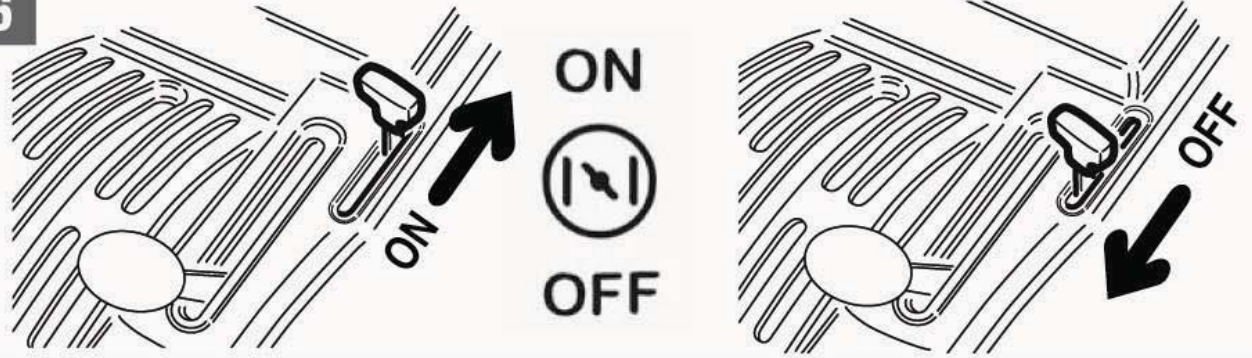

6.7

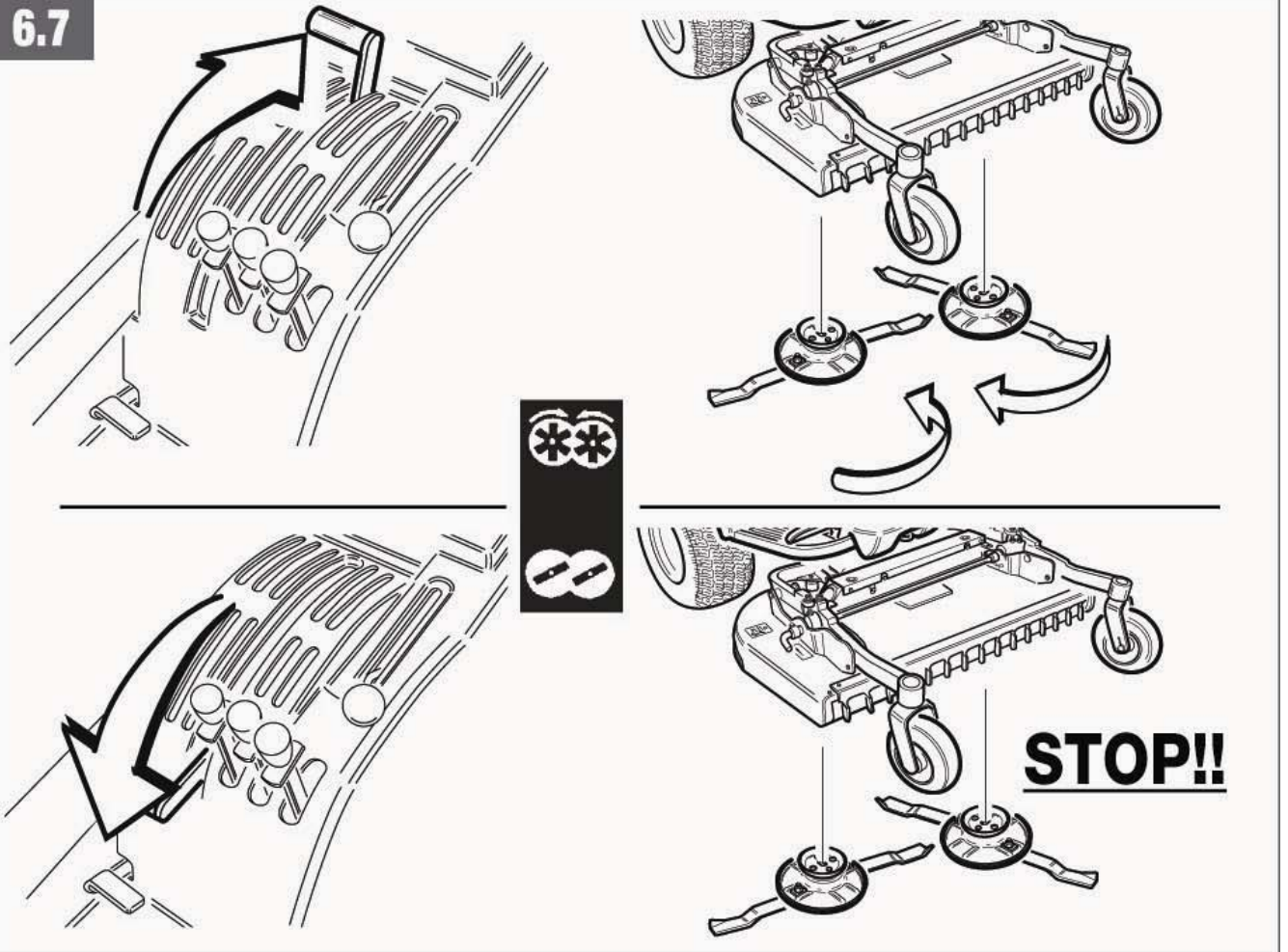

6.8

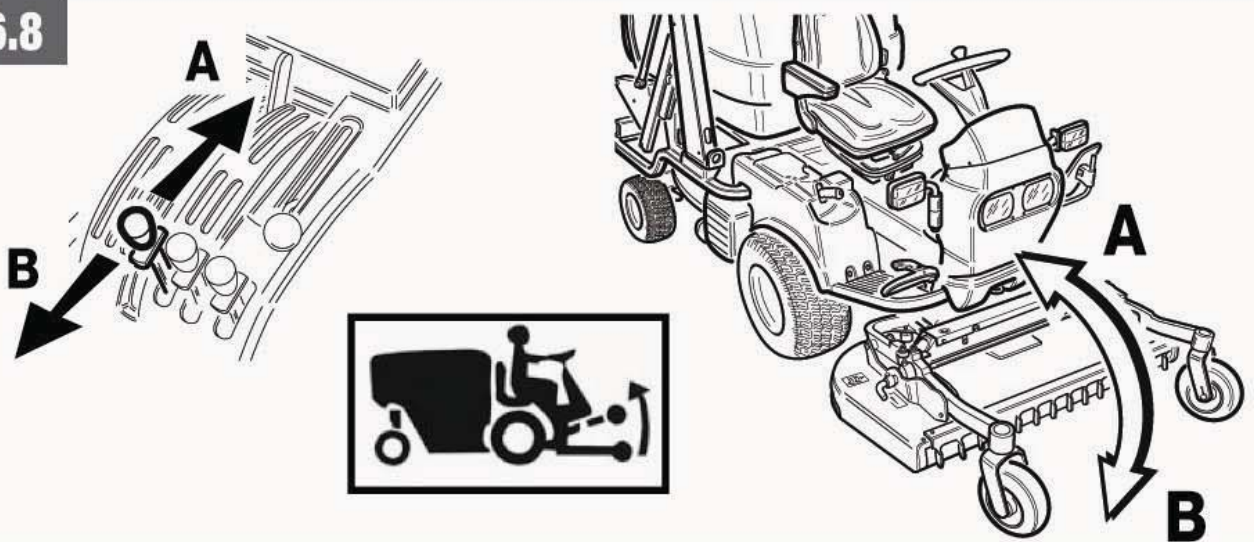

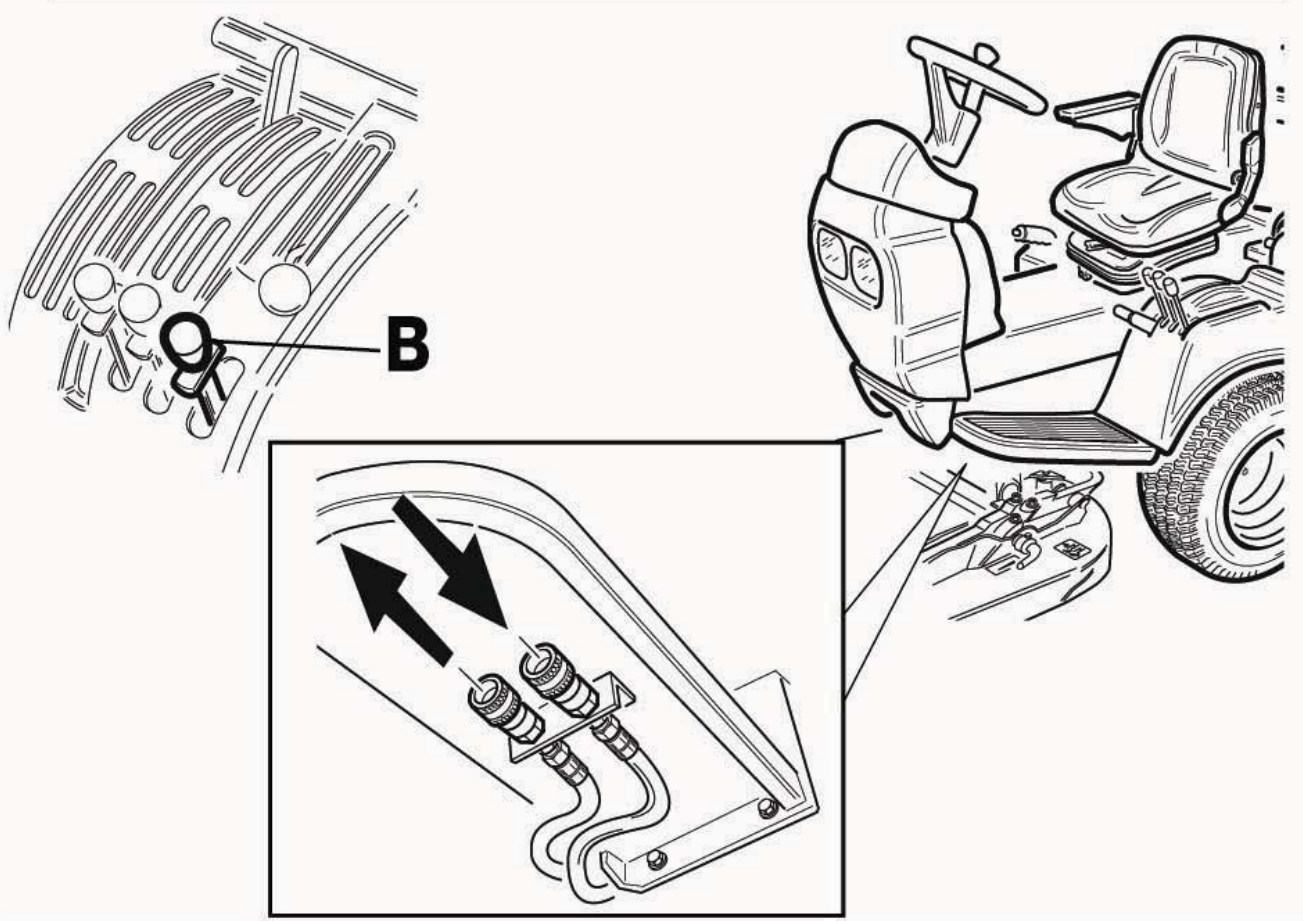
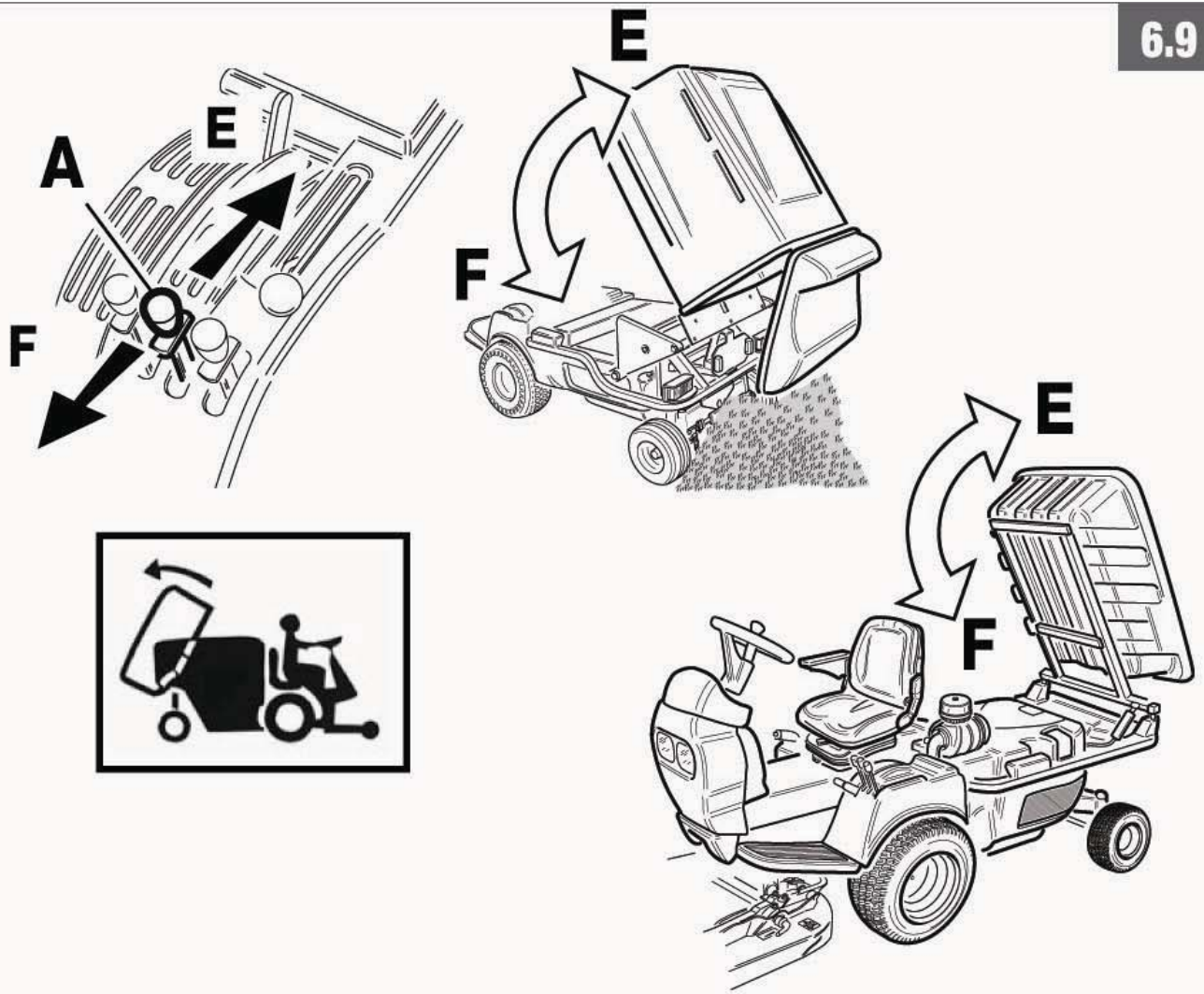

6.10

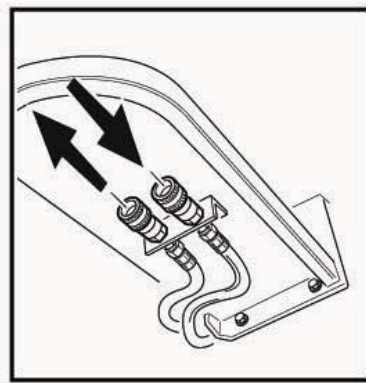
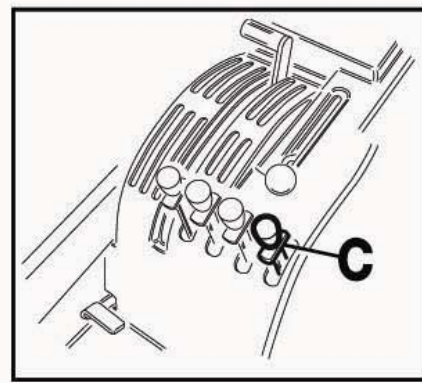
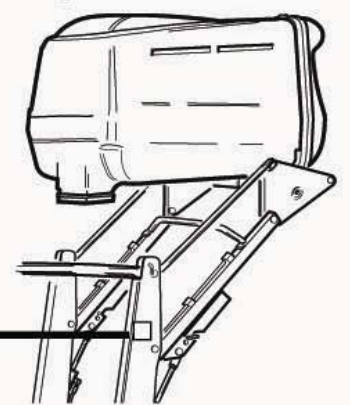
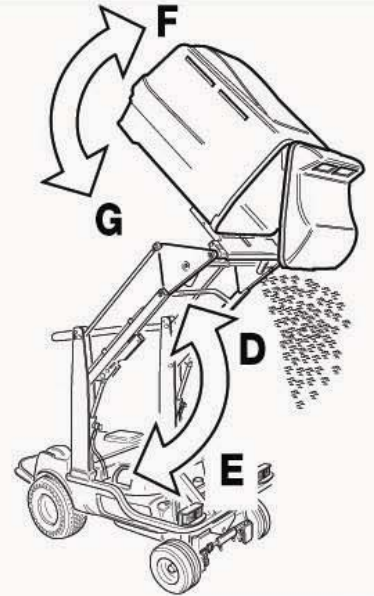
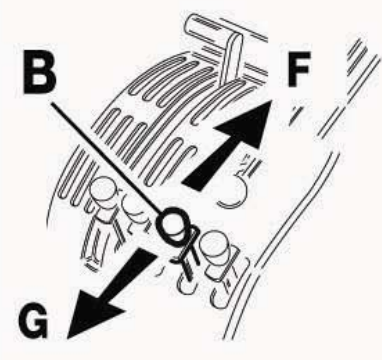
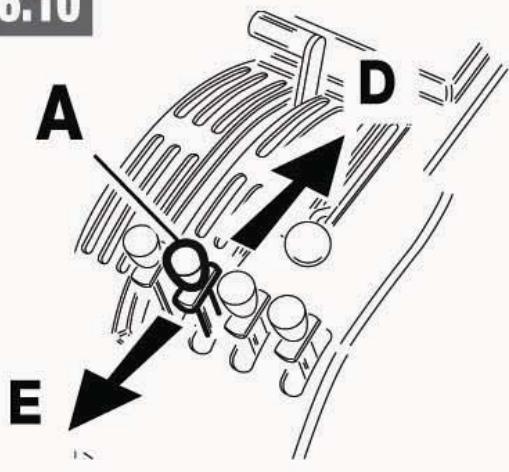

6.11

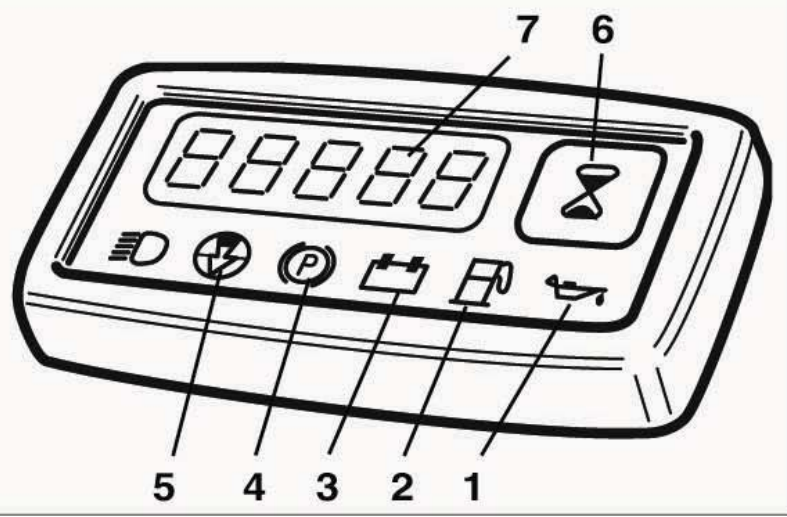

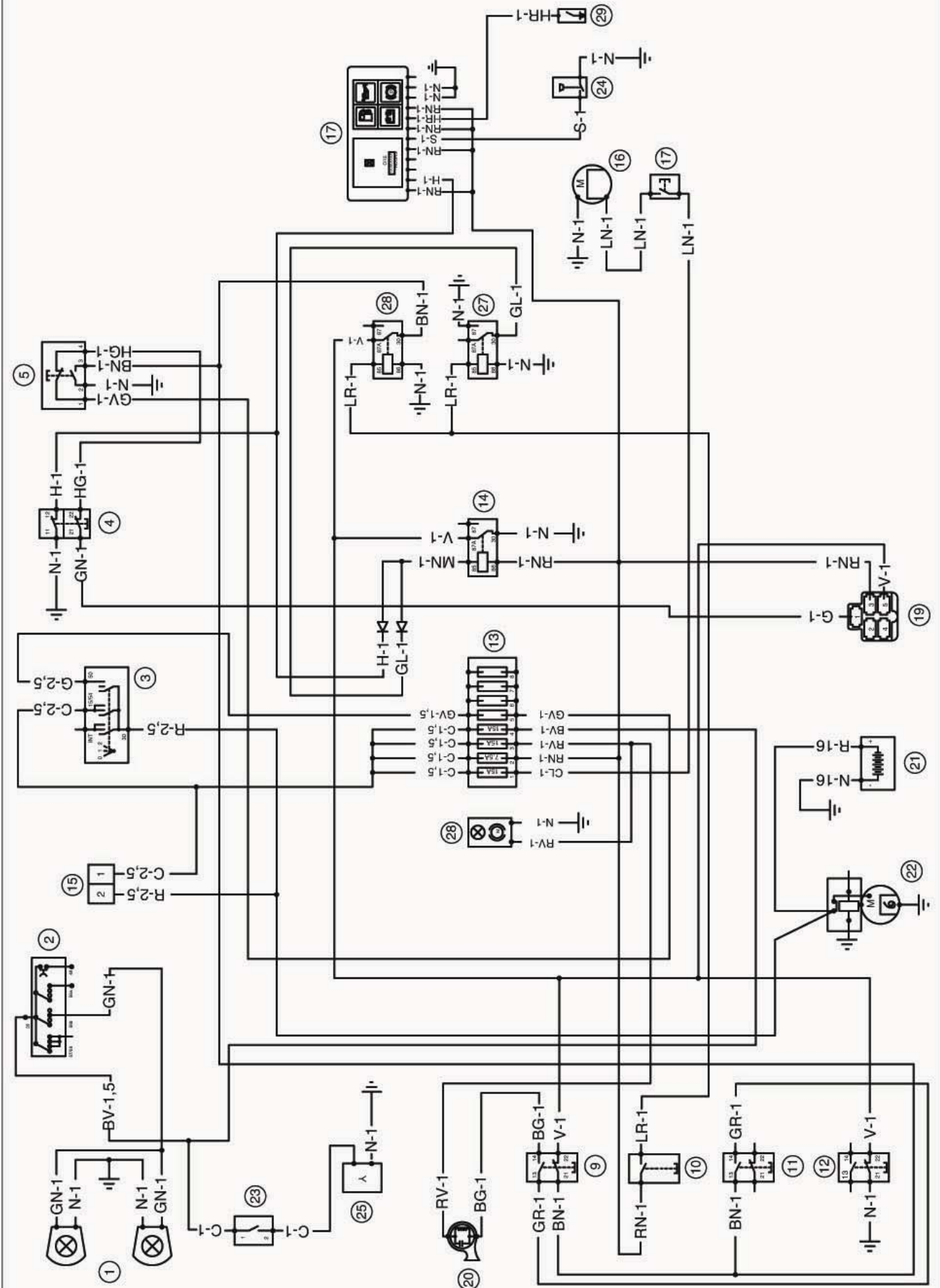

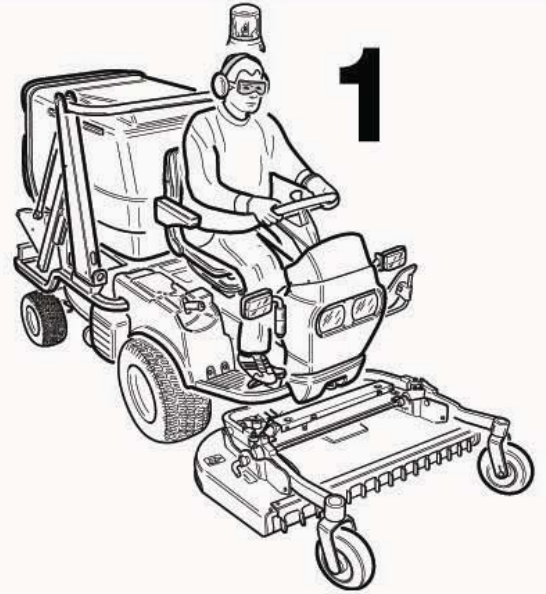

2

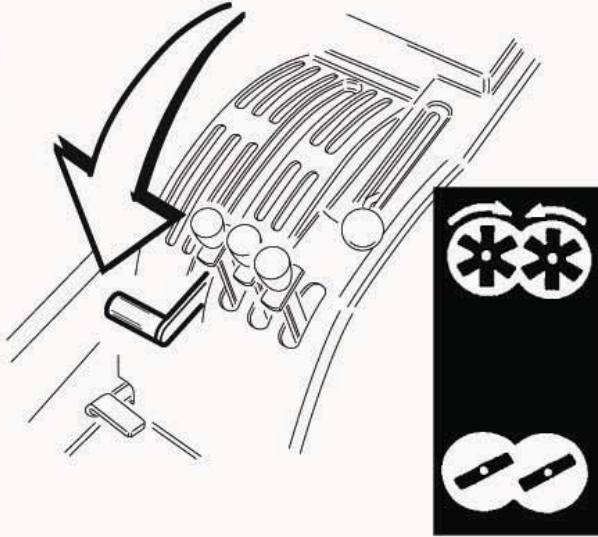

3

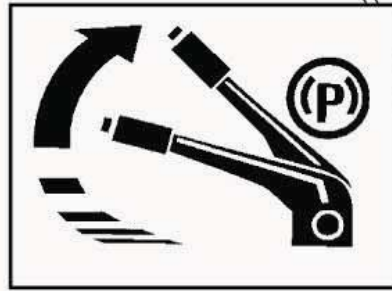
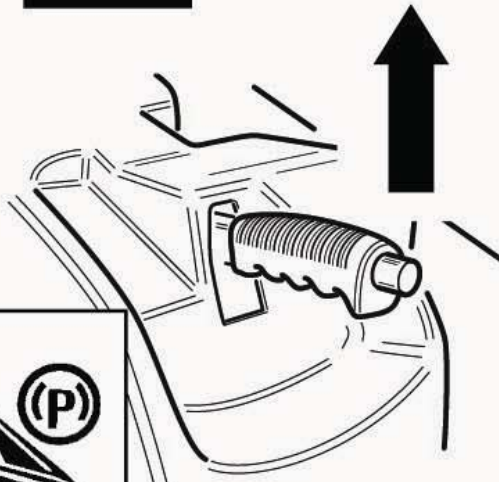

4

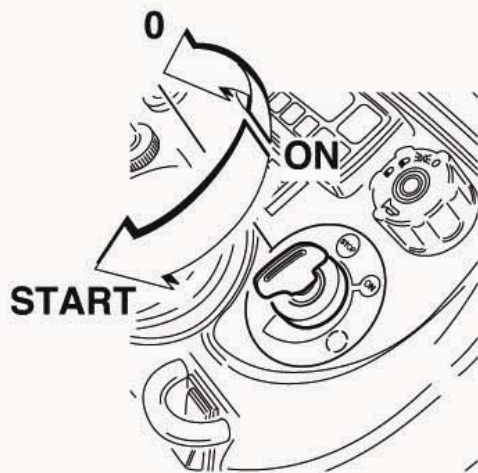

5

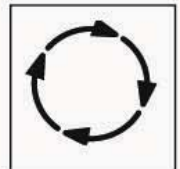

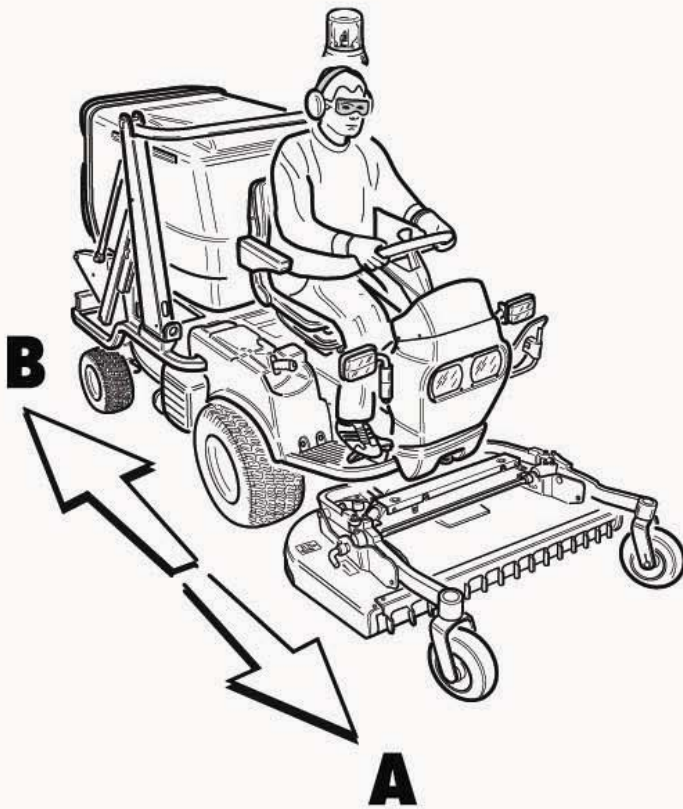
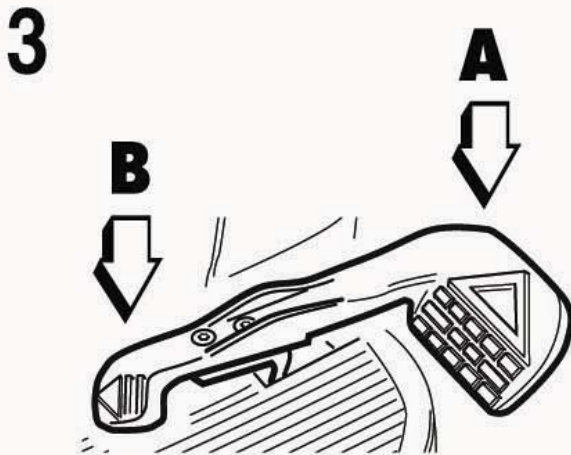
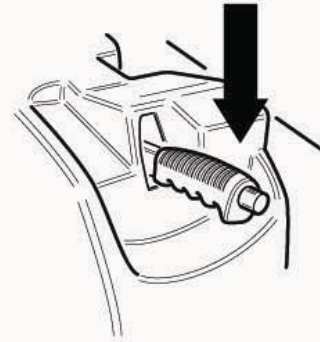
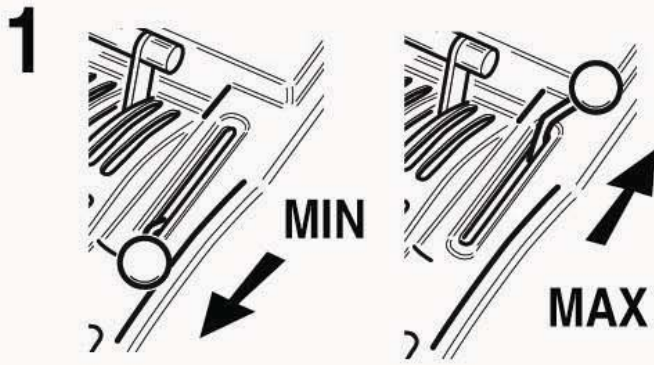

10.

1



2

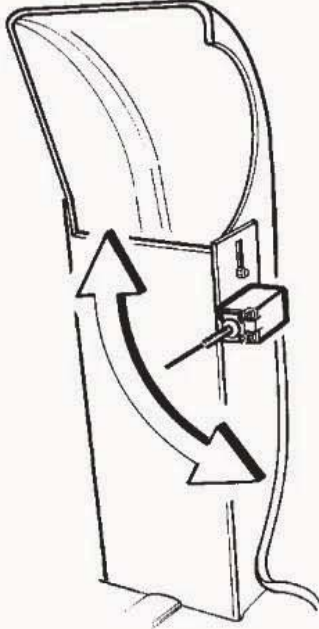

3



4



12.

OK



NO !!

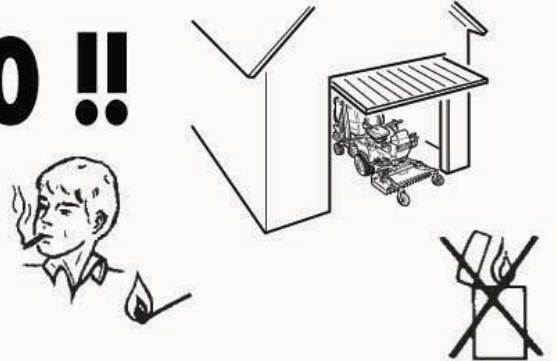

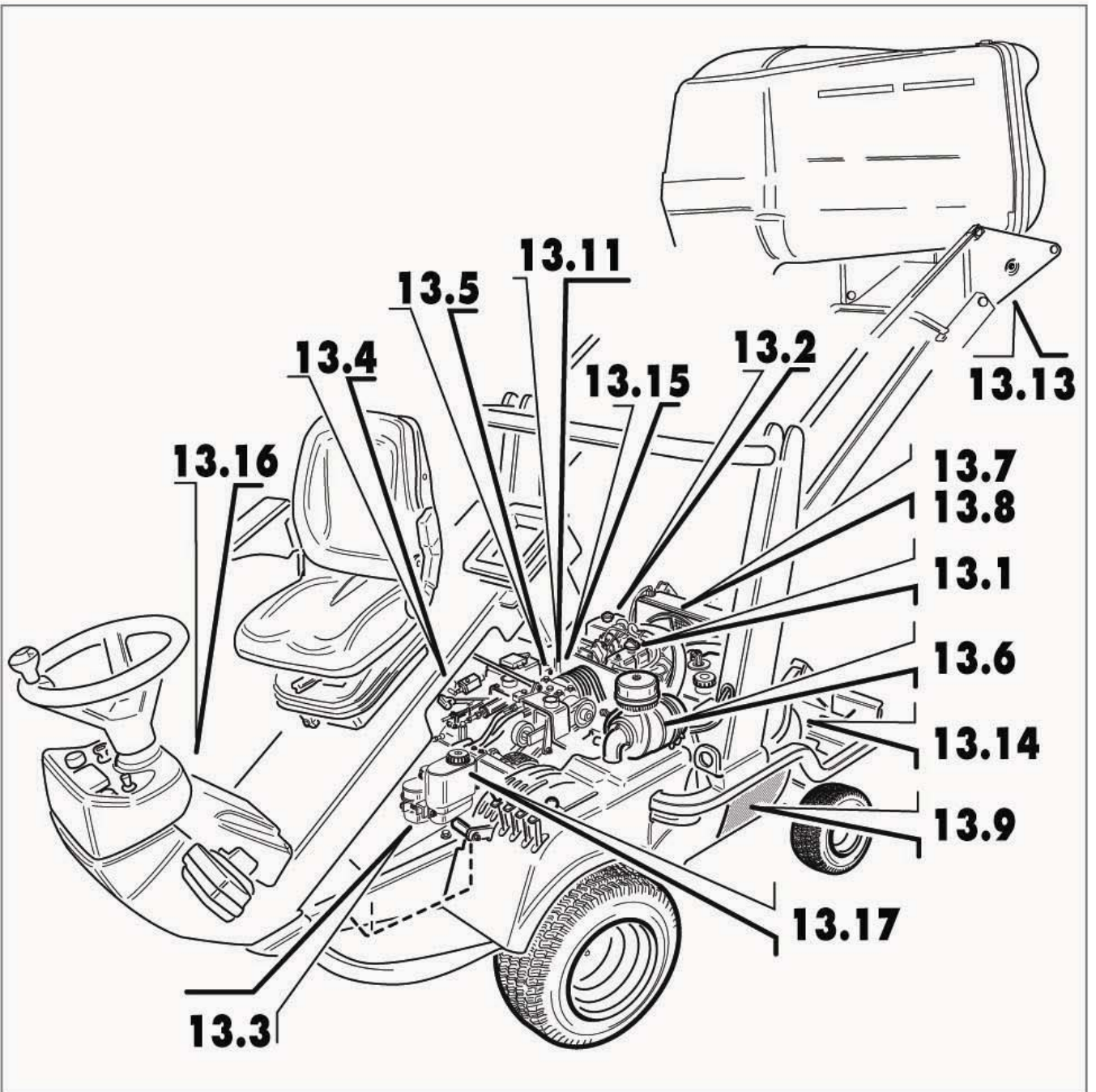
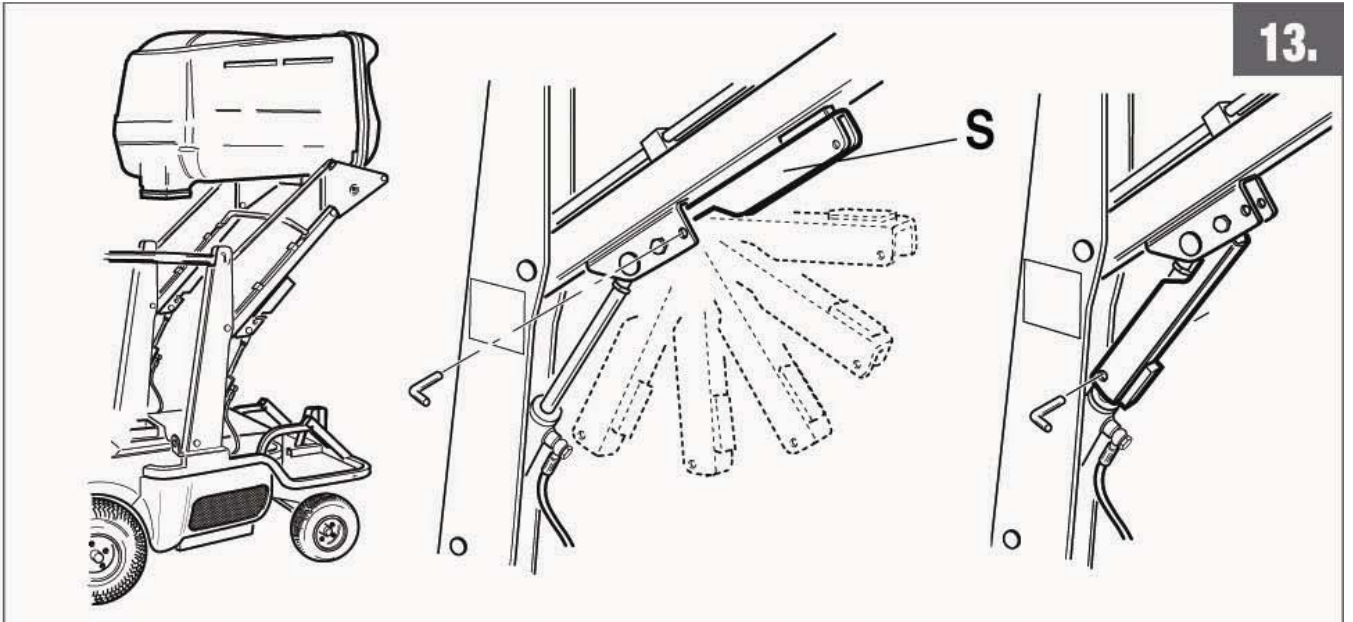

13.1

DAIHATSU 950 D - 950 G



OIL SHELL HELIX PLUS 10W40

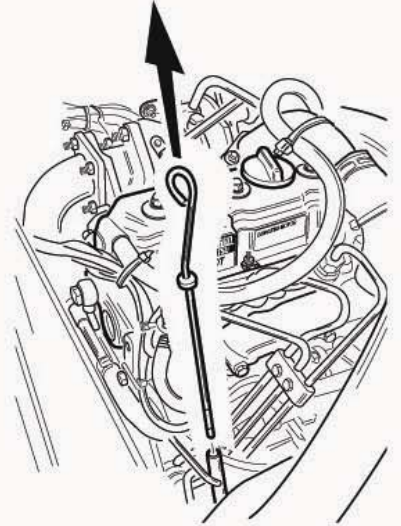

KUBOTA D722



OIL SHELL HARVELLA T 15W-40

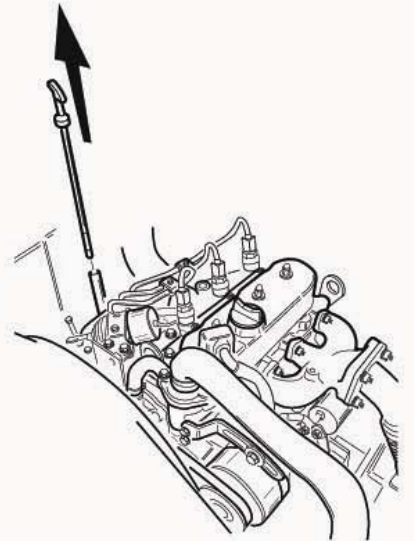

BRIGGS & STRATTON



OIL SHELL X 200 SAE 30

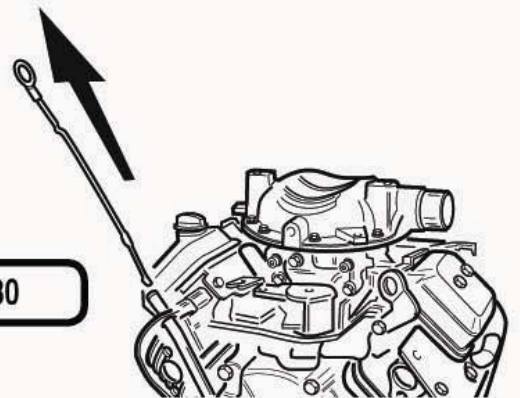

13.2

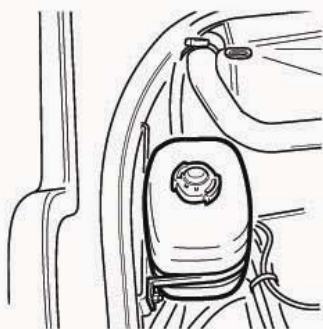

13.3

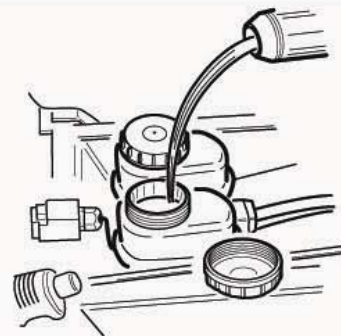

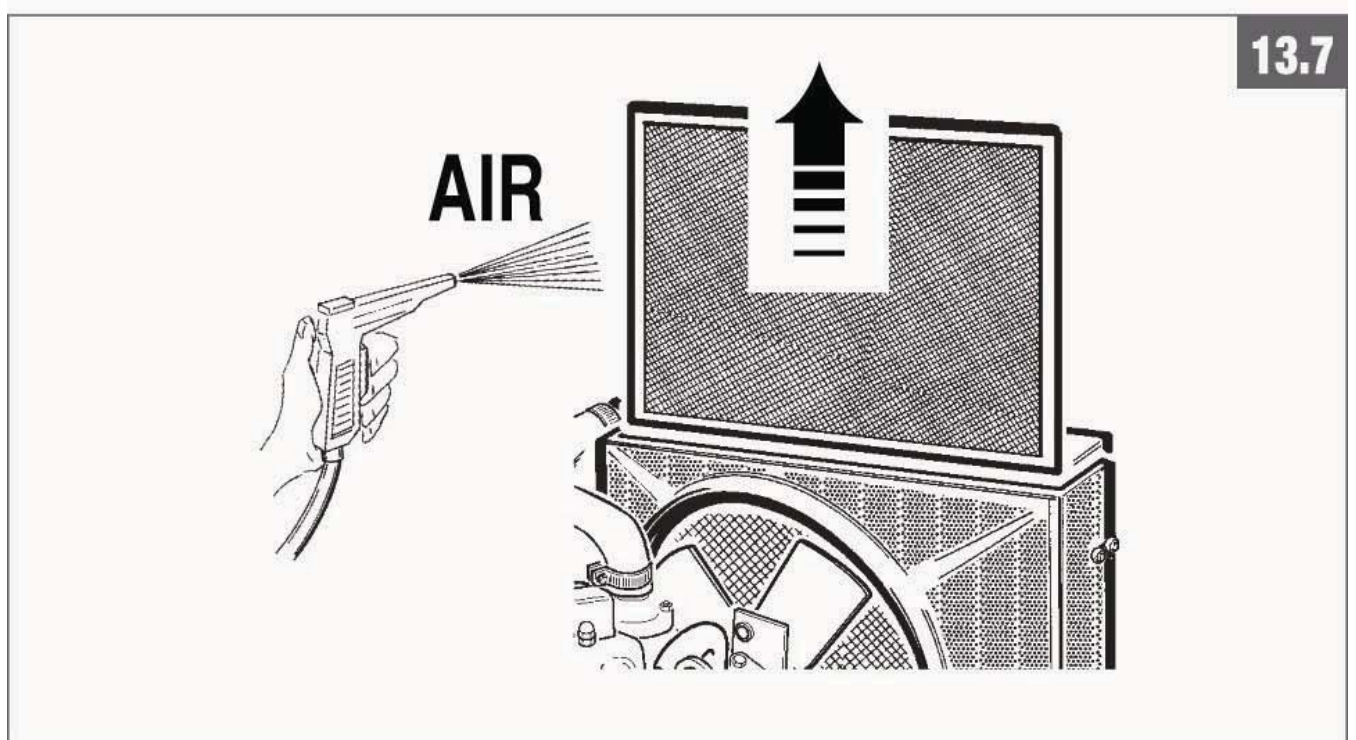
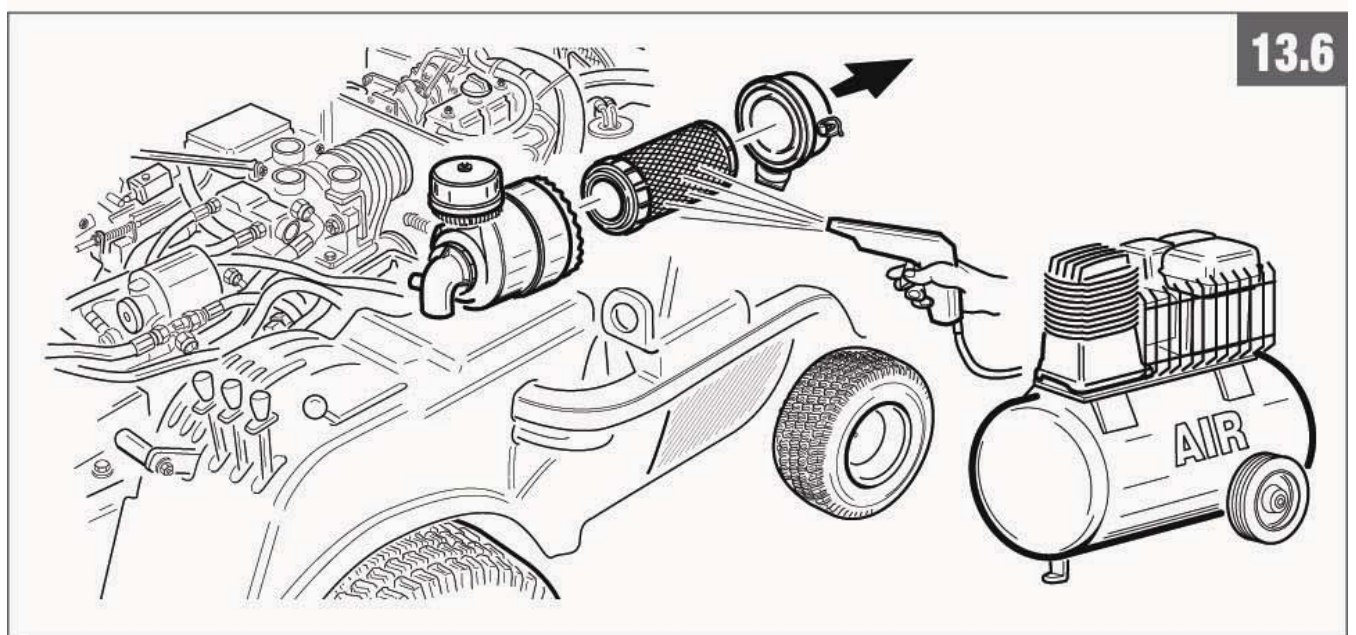
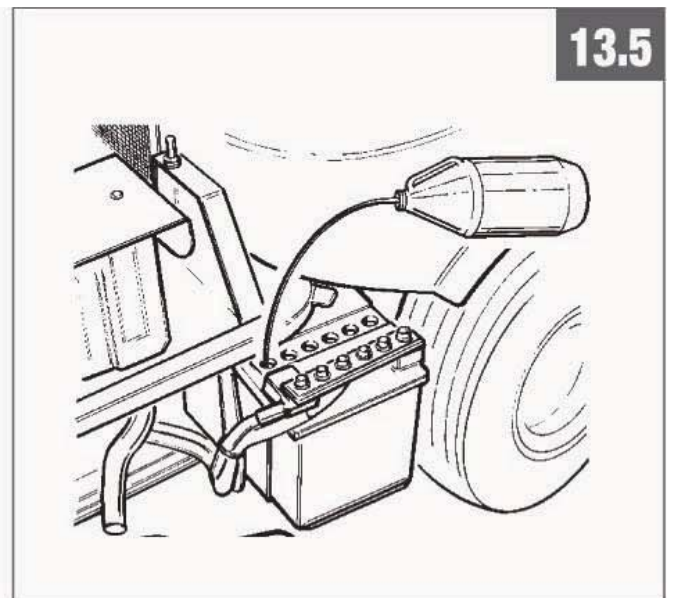
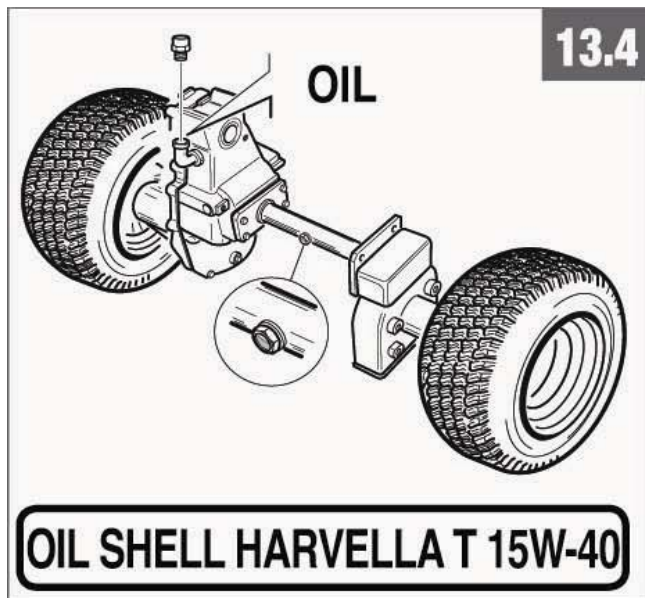

13.8

AIR

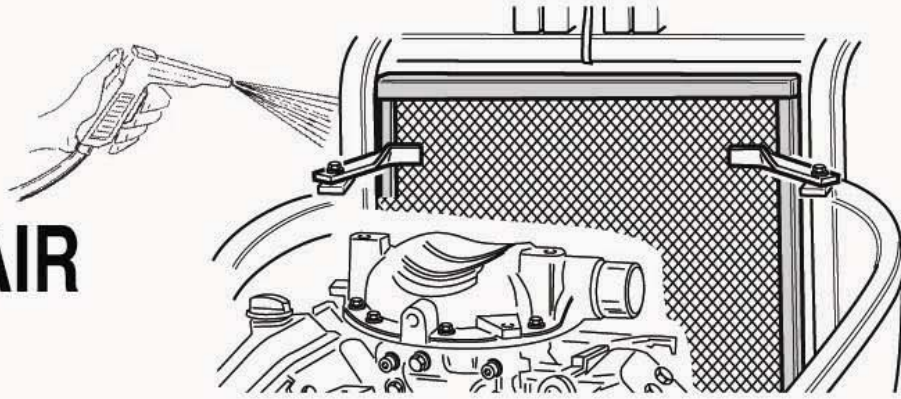

13.9

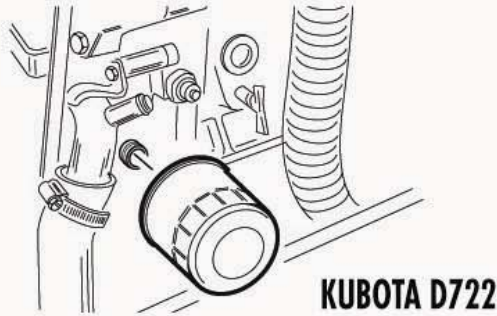

KUBOTA D722

BRIGGS & STRATTON

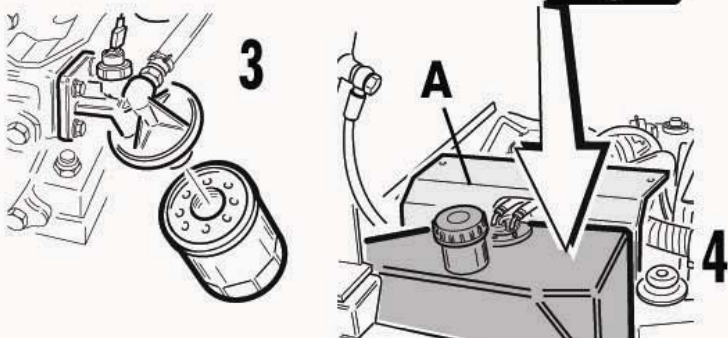
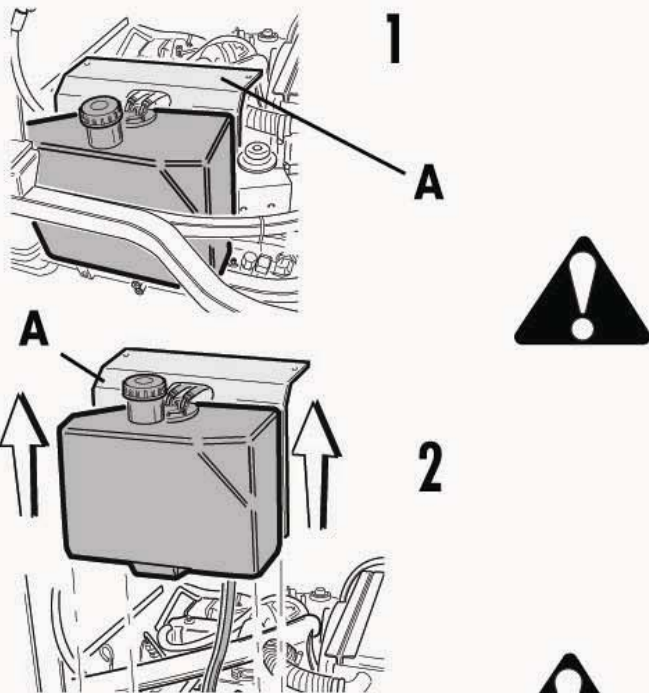

DAIHATSU 950D - 950G

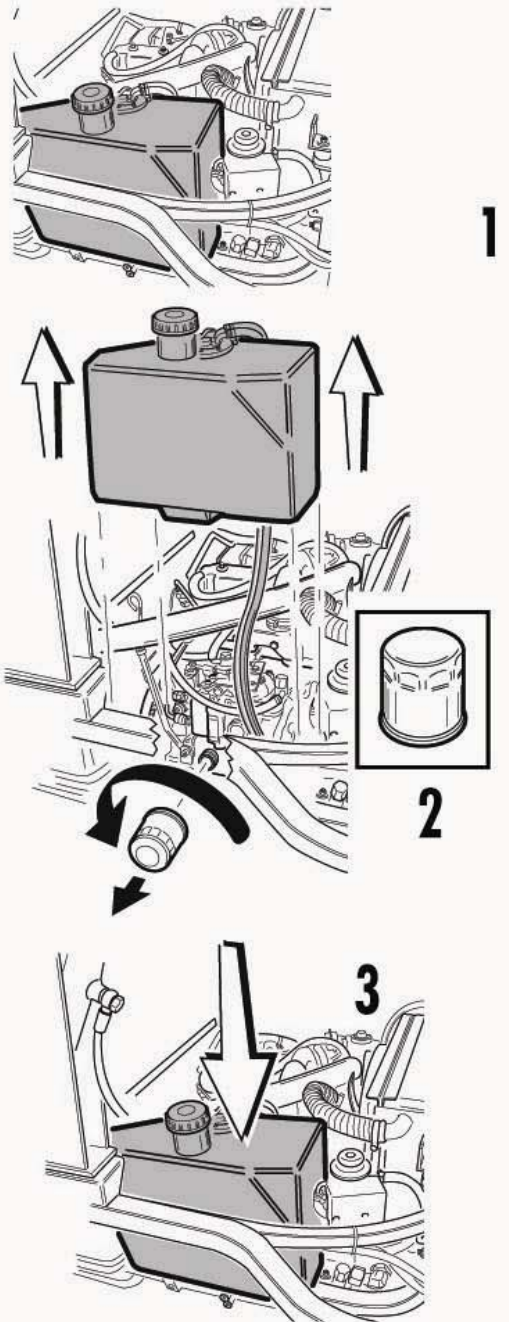

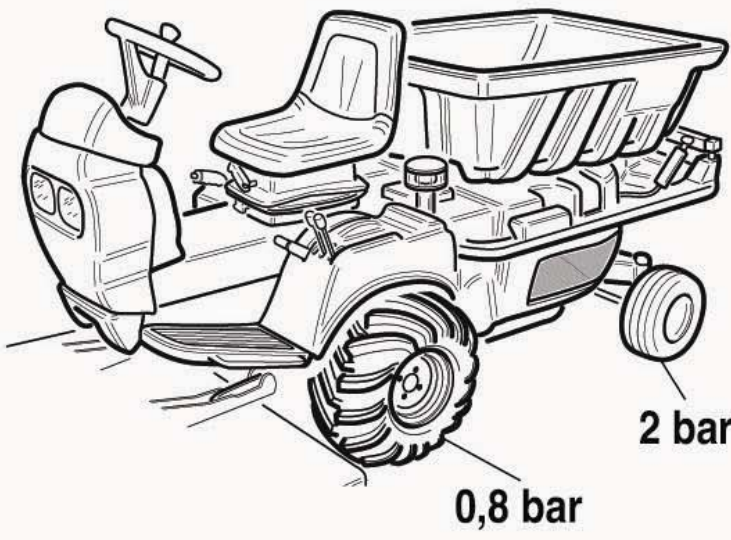
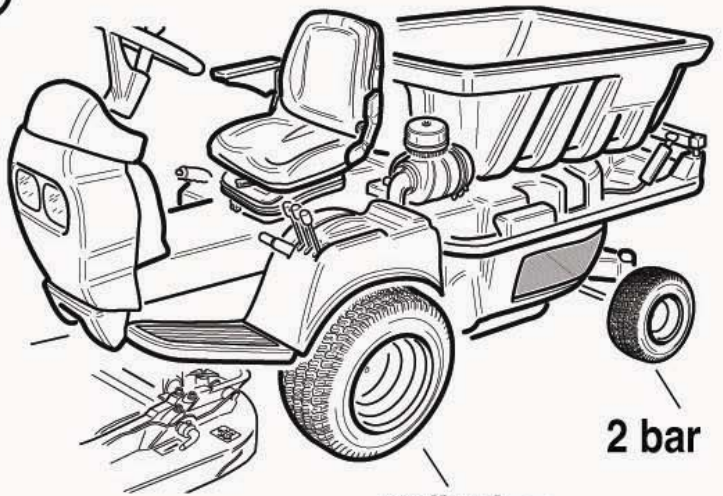
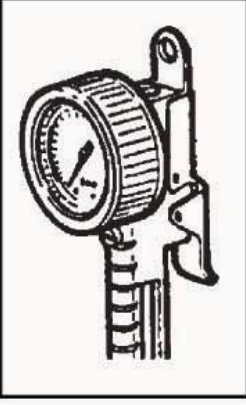
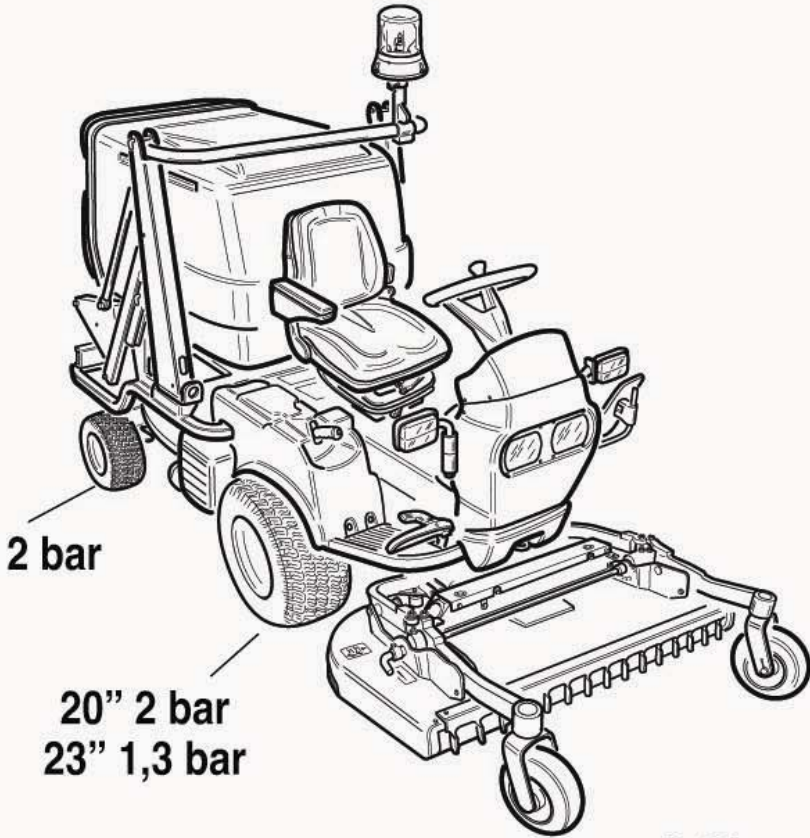

13.11

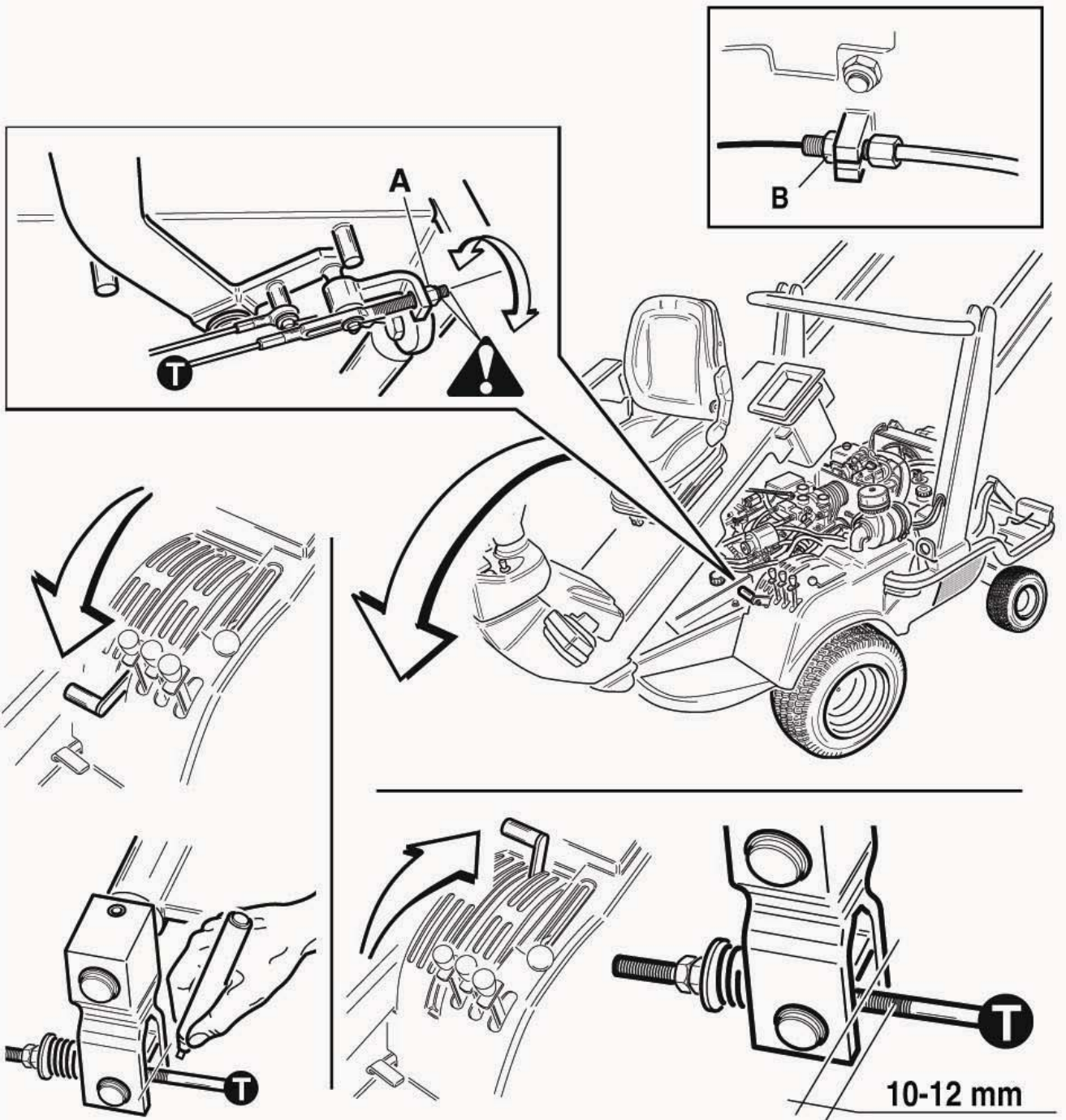

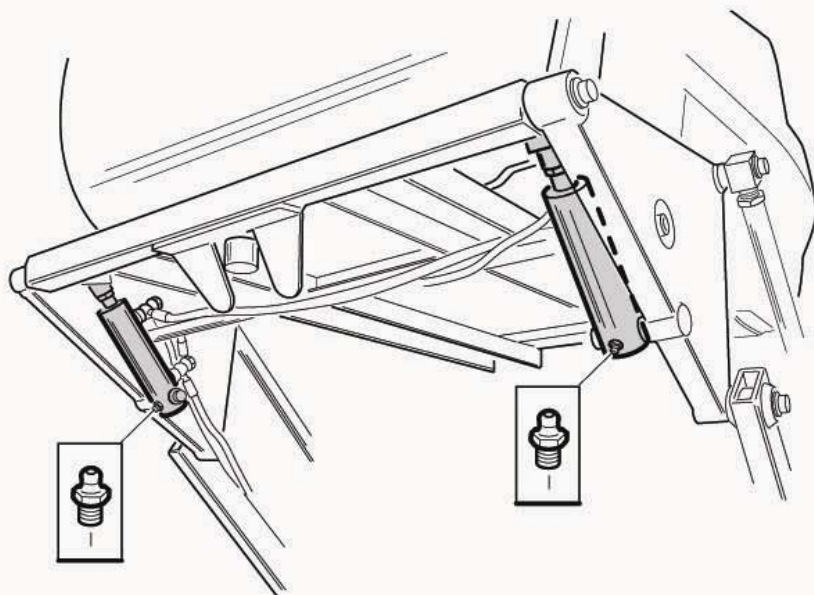
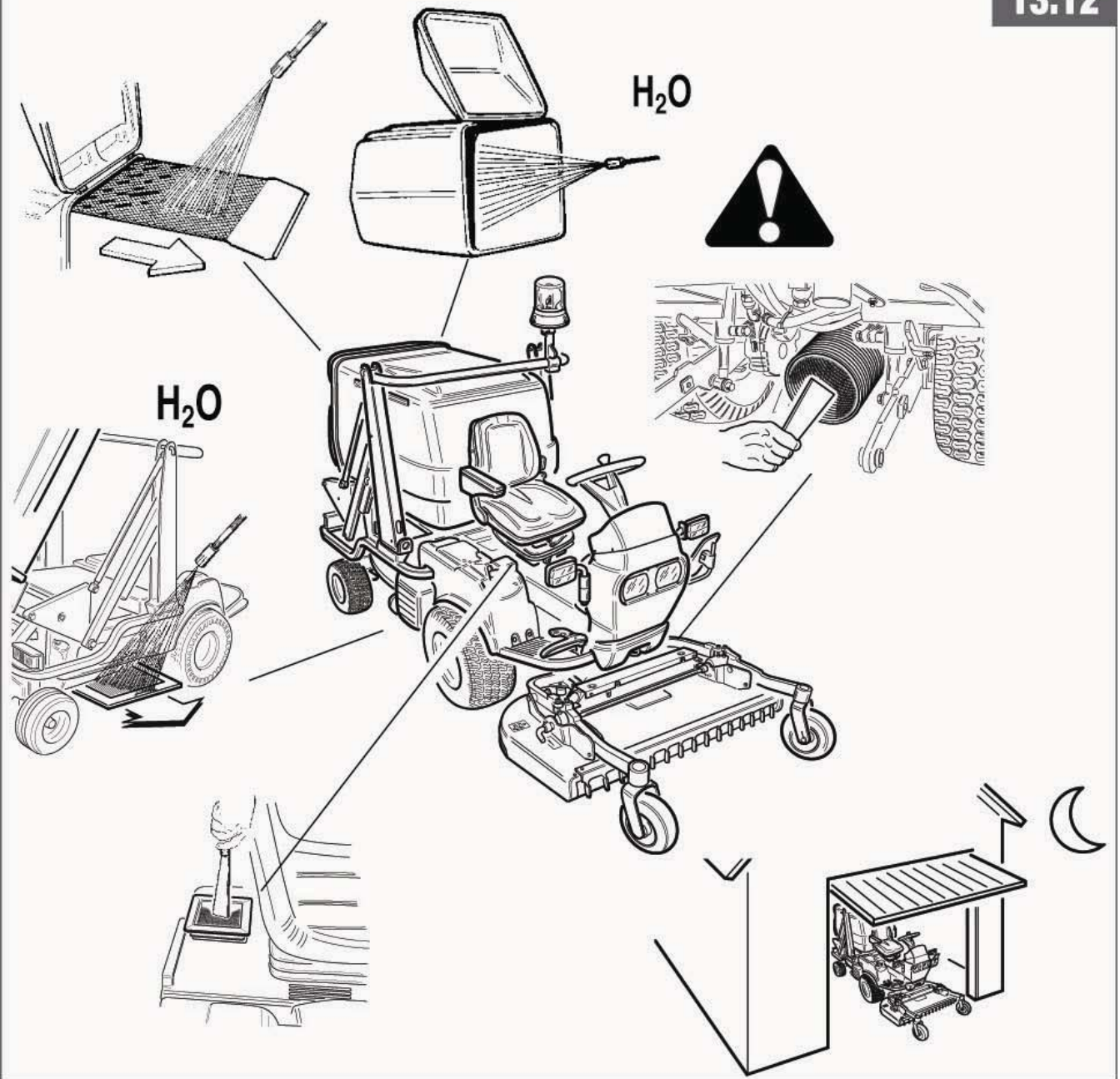

13.14



13.15

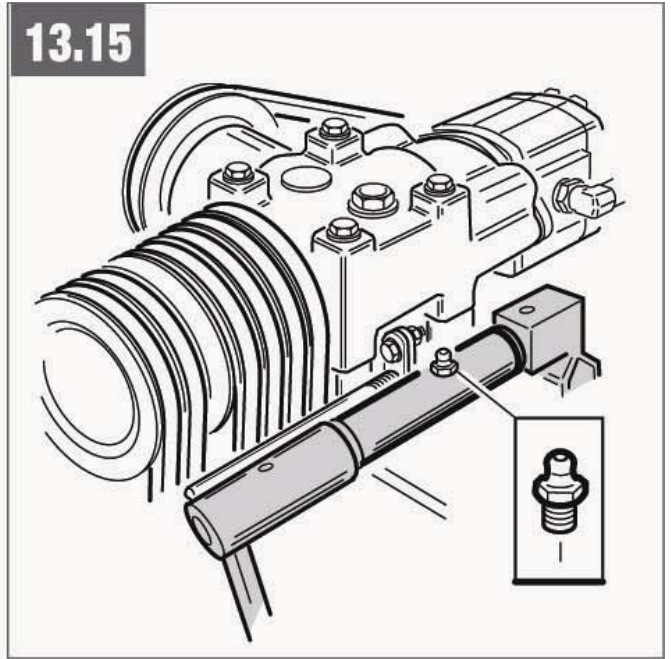

13.16



13.17



16.



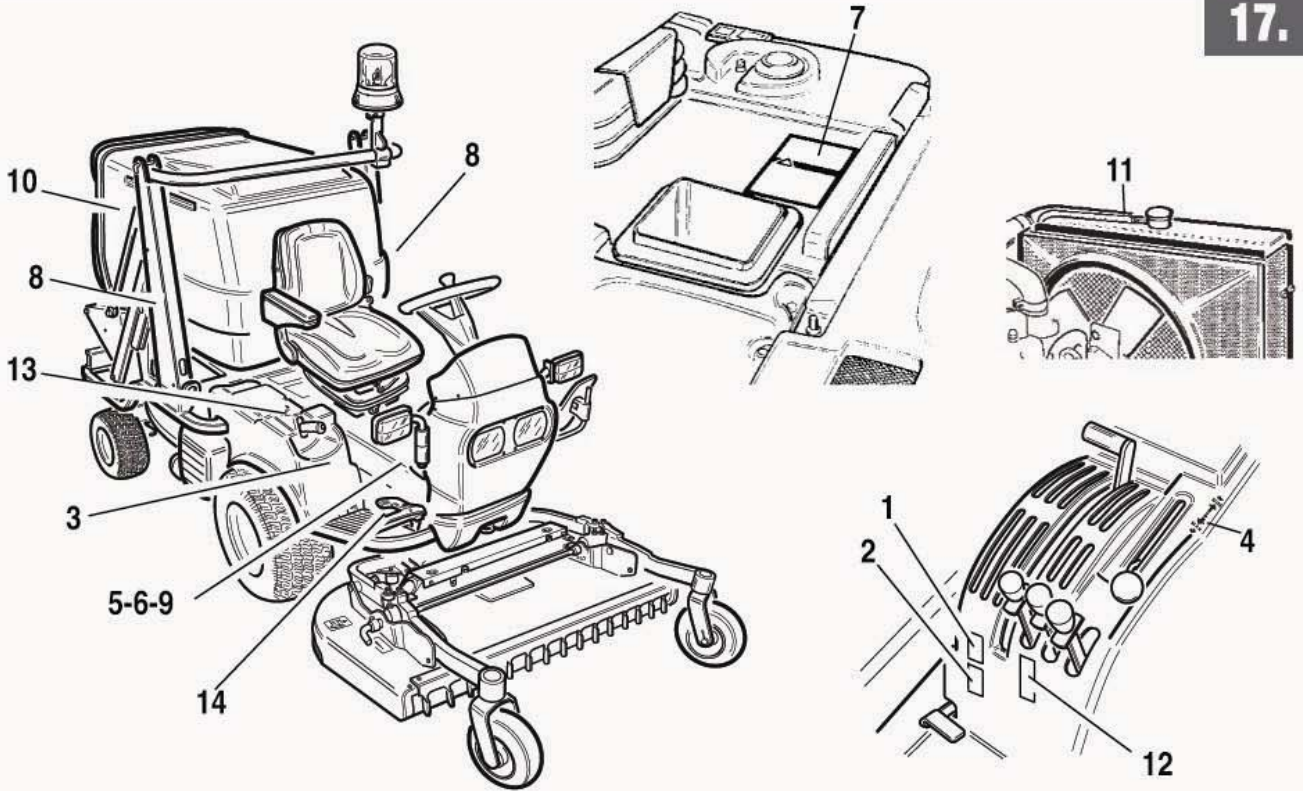

1

2

3

4

5

6

7

8

9

10

11

12

13

14

MODELLI	MASSA	MOTORE	OFFICINE BIEFFEBI S.p.A. Via dell'Artigianato, 7 46023 Gonzaga (MN) Italy
XXXXXX	YYY YY		
XXXXXX XXX	YYY YY Kw XXXXX		
XXXXXX	YYY YY		Anno di costruzione XXXX
XXXXX	YYY YY		
XXXXXX XXX	YYY YY Kw XXXXX		
XXXXX	YYY YY		



Импортер:

ООО «Юнисоо Гарден»

125466, г. Москва, Новокуркинское ш., д. 35

Производитель:

OFFICINE BIEFFEBI S.P.A.

Via dell'Artigianato, 7, 46023 Gonzaga (MN),
Италия

Сертификат соответствия: С-ИТ.МЛ19.В.01555

